



JOLIES LETTRES

ALBUM CONTENANT DES
MODÈLES D'ALPHABETS
ET DE MONOGRAMMES
POUR LA
LINGERIE ET LE LINGE DE MAISON

COLLECTION J.S.

COTON A BRODER C·B "A LA CROIX"

INSTRUCTIONS

concernant la Broderie des Chiffres

La beauté de la broderie dépend beaucoup de la qualité et de la grosseur du coton employé.

Choisissez pour ce travail un coton brillant, pas trop gros, qui ne s'effiloche pas. Vous trouverez ci-dessous les numéros couramment employés pour le Coton à Broder Brillanté C·B « A la Croix » dont les qualités et le brillant incomparables vous donneront entière satisfaction.

EXÉCUTION DE LA BRODERIE. — Fixez d'abord, à l'aide d'un bâti, le tissu sur une doublure ferme. Passez ensuite un point devant sur tout le tracé de la lettre, puis bourrez, c'est-à-dire remplissez l'espace libre entre les contours par des points devants, disposés les uns à côté des autres, très abondamment dans les espaces les plus larges. Ceci fait, brodez la lettre au plumetis, c'est-à-dire recouvrez le bourrage de points de surjet serrés et réguliers, piqués de droite à gauche sur le tissu, puis l'aiguille revient de gauche à droite.

Certaines lettres contenues dans l'album sont brodées au point de cordonnet et au point de sable.

POINT DE CORDONNET DROIT. — Passez un fil de bourrage sur tout le tracé de la lettre, puis recouvrez ce fil de points verticaux très serrés, placés les uns à côté des autres, en travaillant de droite à gauche, en introduisant l'aiguille de haut en bas.

POINT DE SABLE. — Se fait comme le point de piqure, de droite à gauche, en ligne ininterrompue, à intervalles réguliers, espacés de 1 millimètre environ.

EMPLOI DES PRINCIPAUX NUMÉROS DE COTONS A BRODER BRILLANTÉ C·B

Écheveaux gros et petits	Toile à drap	Toile pour nappe	Toile ancienne	Percalé shirting	Batiste Linon
N°.....	16	18	20	25	30

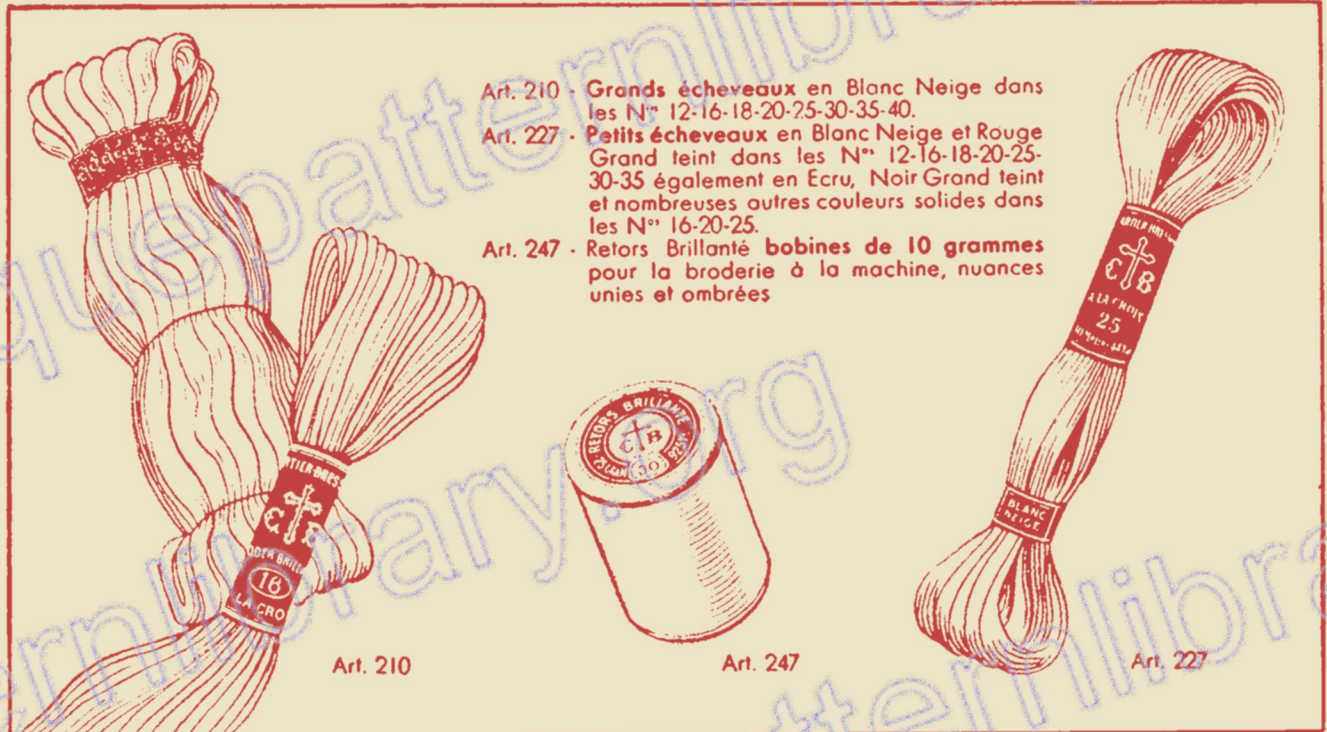

Art. 210 - Grands écheveaux en Blanc Neige dans les N° 12-16-18-20-25-30-35-40.

Art. 227 - Petits écheveaux en Blanc Neige et Rouge Grand teint dans les N° 12-16-18-20-25-30-35 également en Ecrû, Noir Grand teint et nombreuses autres couleurs solides dans les N° 16-20-25.

Art. 247 - Retors Brillanté bobines de 10 grammes pour la broderie à la machine, nuances unies et ombrées

LAVAGE DES BRODERIES DE COULEUR

IMPORTANT :

1. Préparer une eau de savon tiède. Laver dans cette eau mousseuse. Éviter de frotter. Rincer plusieurs fois à l'eau tiède, puis à l'eau froide. Ne pas s'inquiéter si l'eau se colore. Continuer à laver et à rincer à grande eau. (Nos couleurs garanties solides ne déteignent pas.)
2. Raviver les couleurs en plongeant la broderie dans de l'eau froide additionnée de vinaigre peu coloré (5 cuillerées à soupe par litre d'eau). Rincer à l'eau froide.
3. Ne jamais laver la broderie en même temps que du linge amidonné.
4. Sécher en roulant la broderie dans une serviette et en pressant sans tordre. Étendre à l'air.
5. Ne jamais laisser les broderies humides repliées ou entassées.
6. Repasser à l'envers entre deux linges blancs avec un fer pas trop chaud.

Les broderies exécutées avec les cotons C·B « A la Croix » — couleurs solides — peuvent sans danger être :

- lessivées au bouillon (20 grammes de carbonate de soude en cristaux par litre d'eau);
- détachées à froid (bain d'eau oxygénée du commerce, puis d'acide oxalique à 5 grammes par litre d'eau),

exceptionnellement et avec soin :

- chlorées à froid (1 cuillerée à soupe d'eau de Javel par litre d'eau froide, bain de 5 minutes);
- détachées à sec dans le cas de taches de graisse ou d'huile minérale (benzine, trichloréthylène ou autres produits similaires) mais aussitôt après bien savonner et rincer.

Ne pas omettre de rincer abondamment après ces divers traitements.

LES COULEURS DES ARTICLES CARTIER-BRESSON POUR OUVRAGES DE DAMES SONT SOLIDES

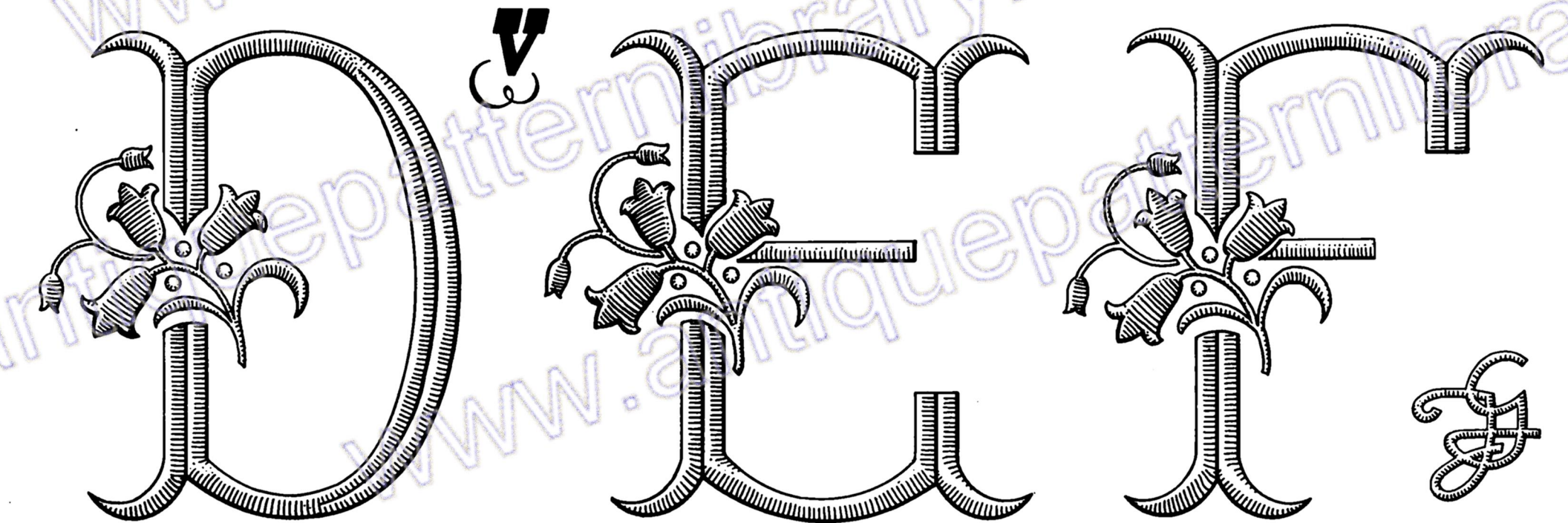
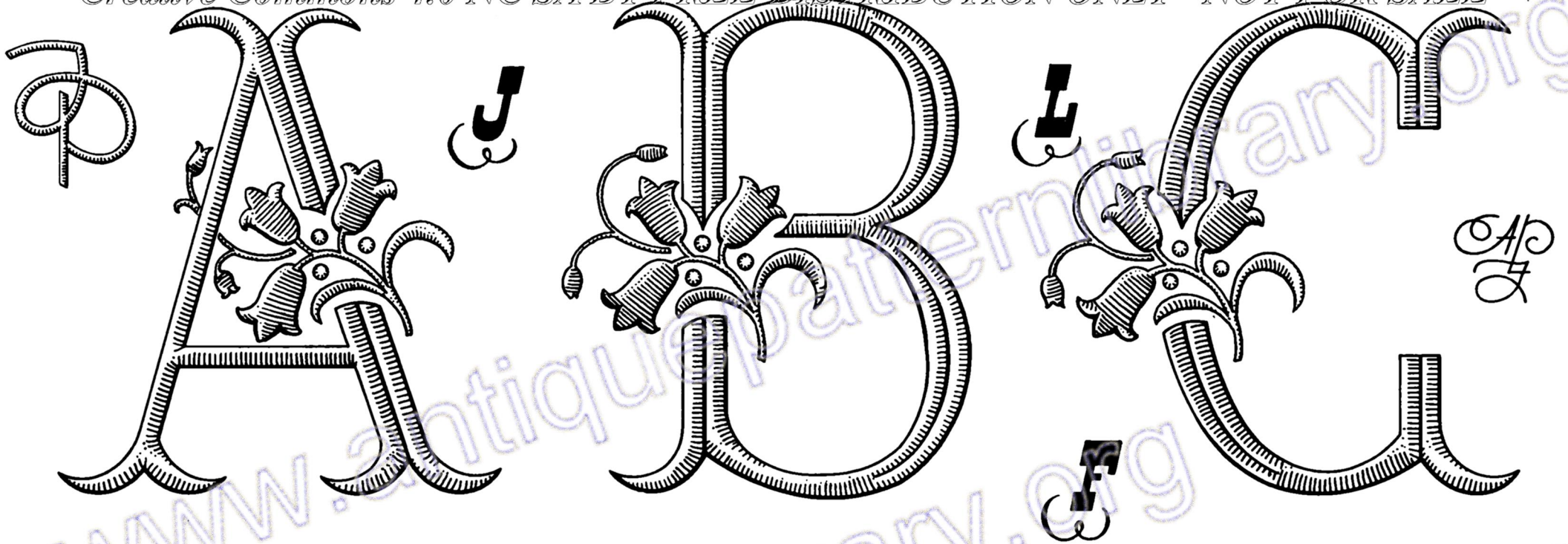

A B C D E F G H I J K L M

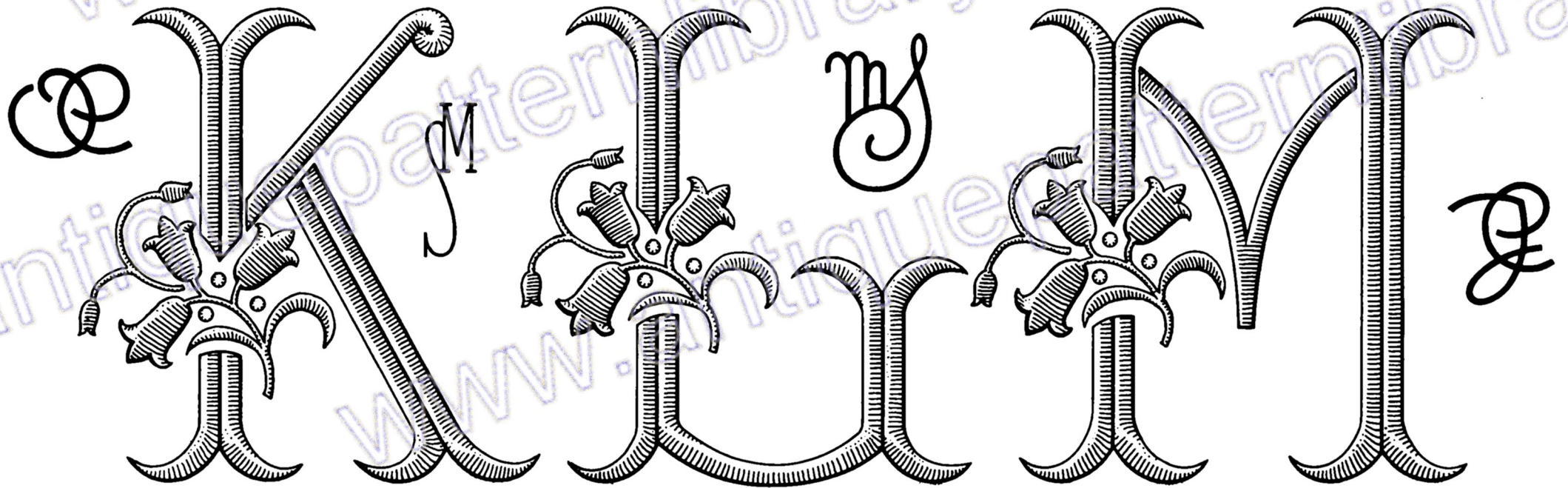
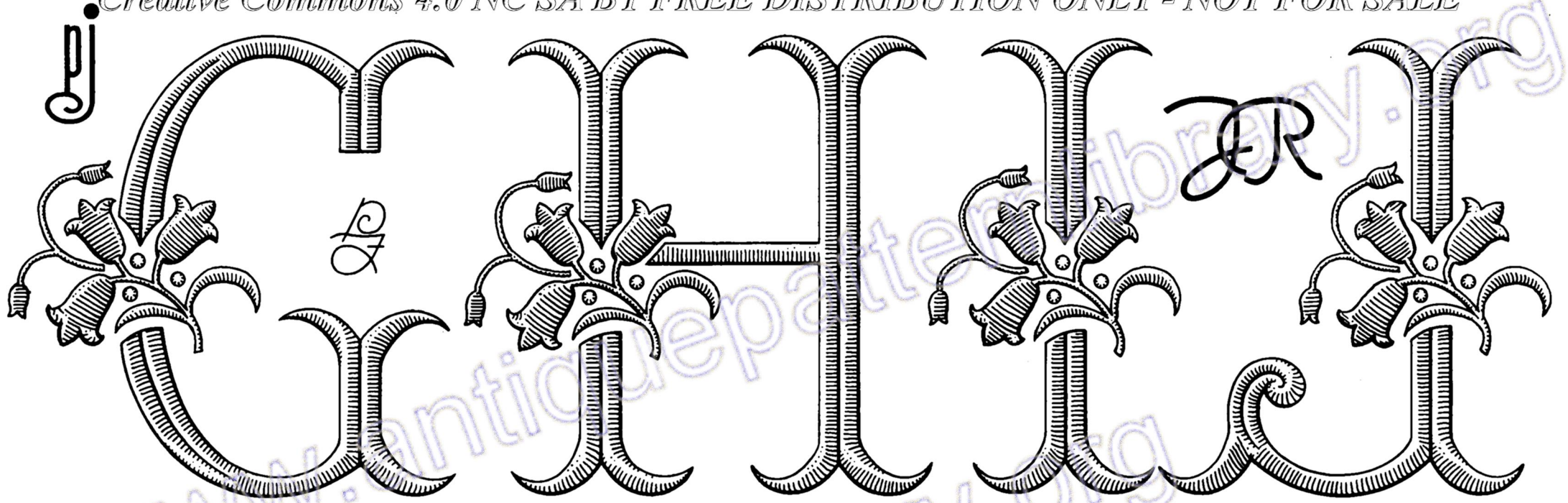

N O P Q R S T U V W X Y Z

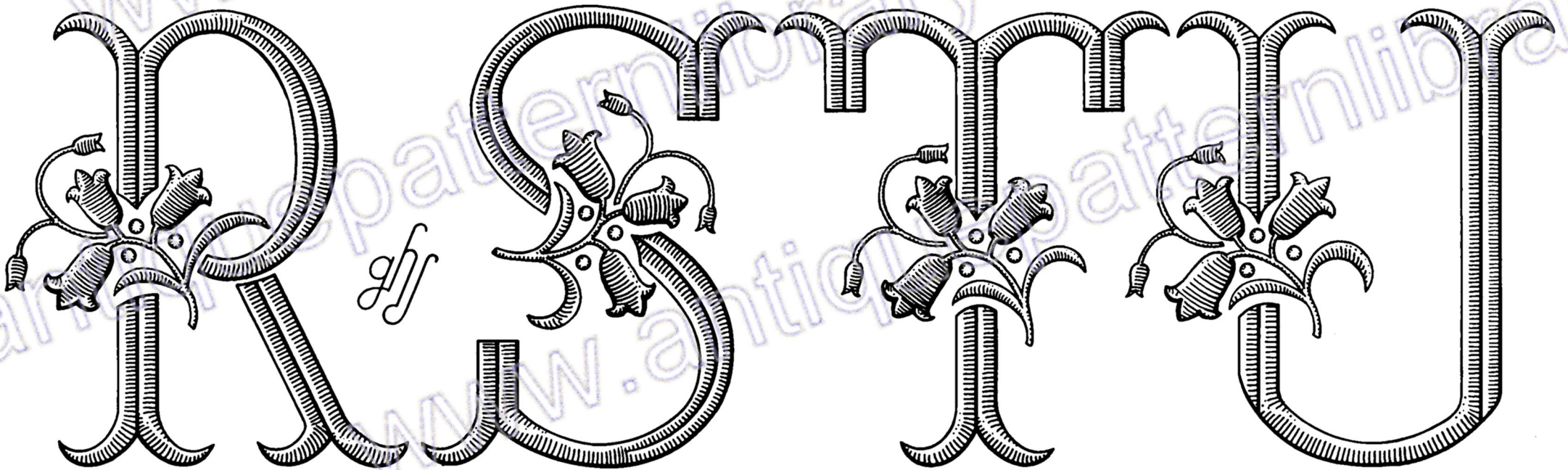
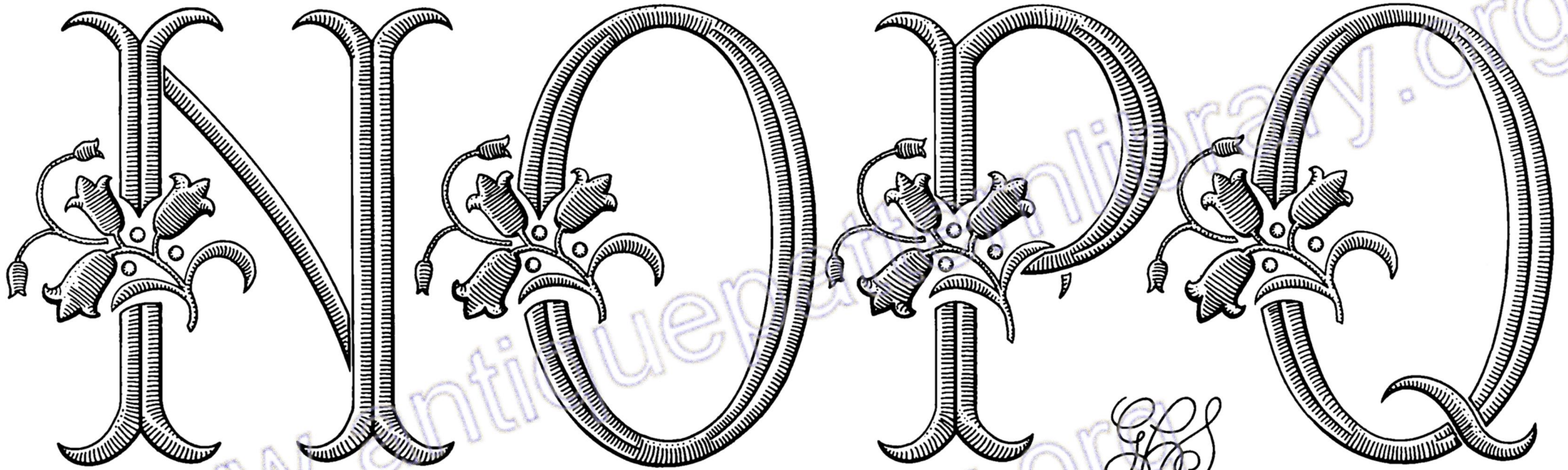

A B C D E F G H I J K L M

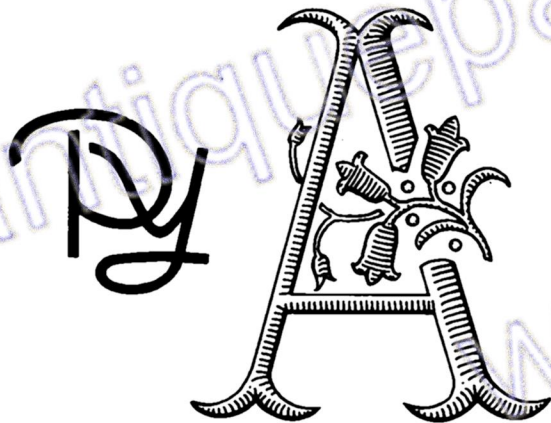
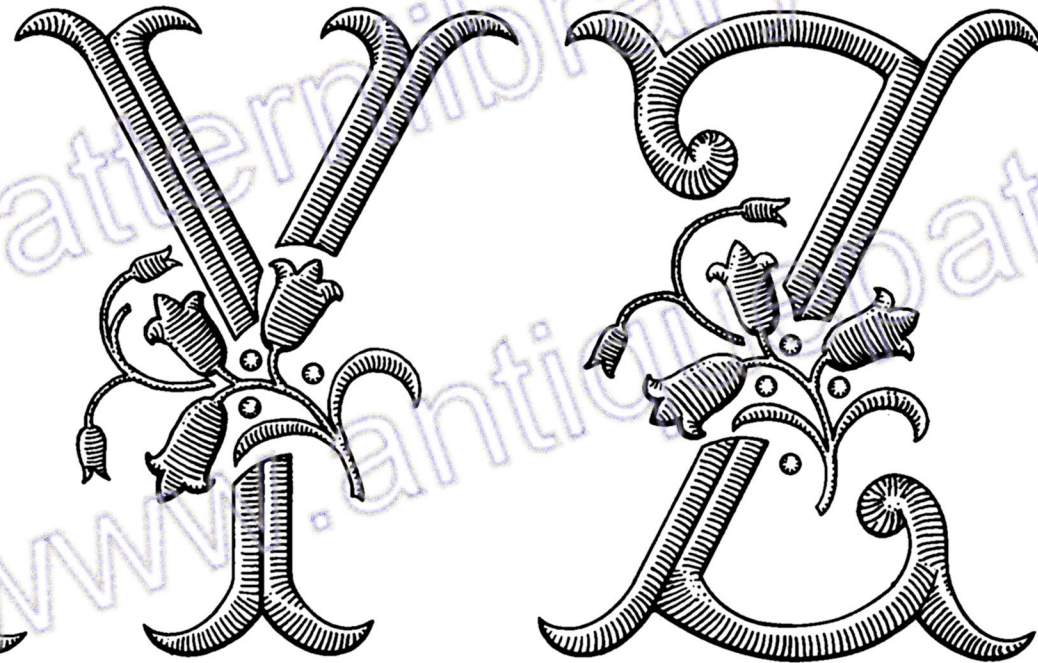
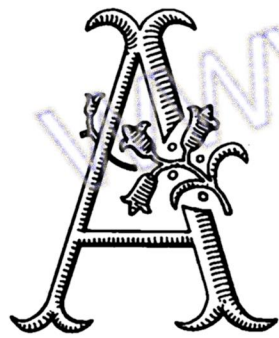
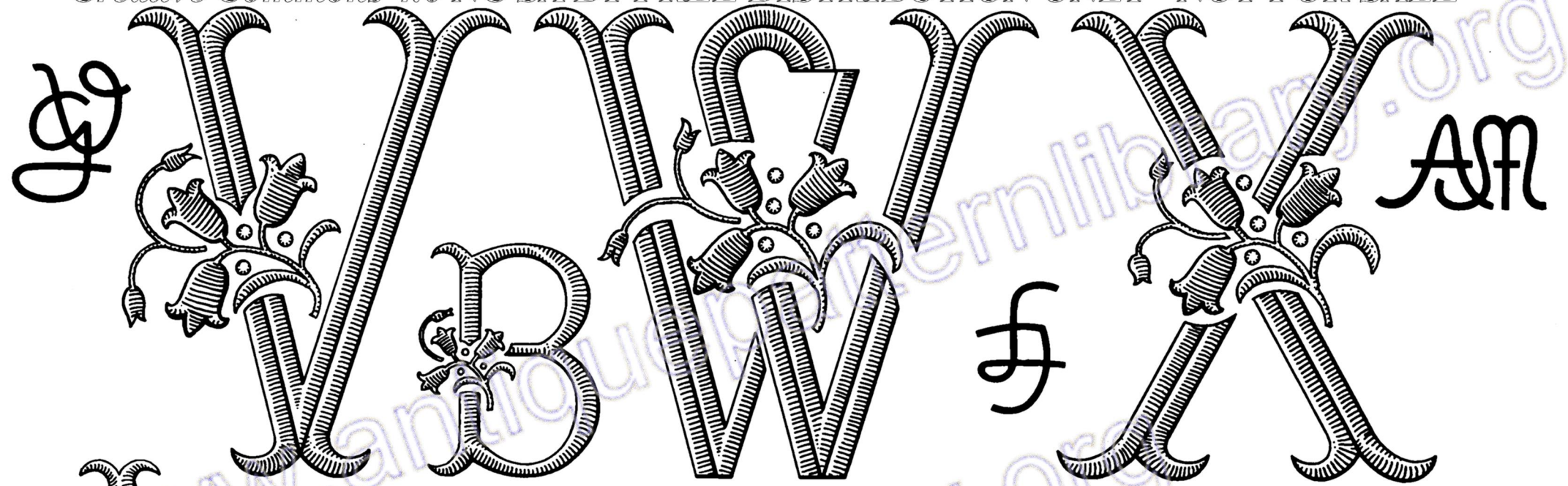

N O P Q R S T U V W X Y Z

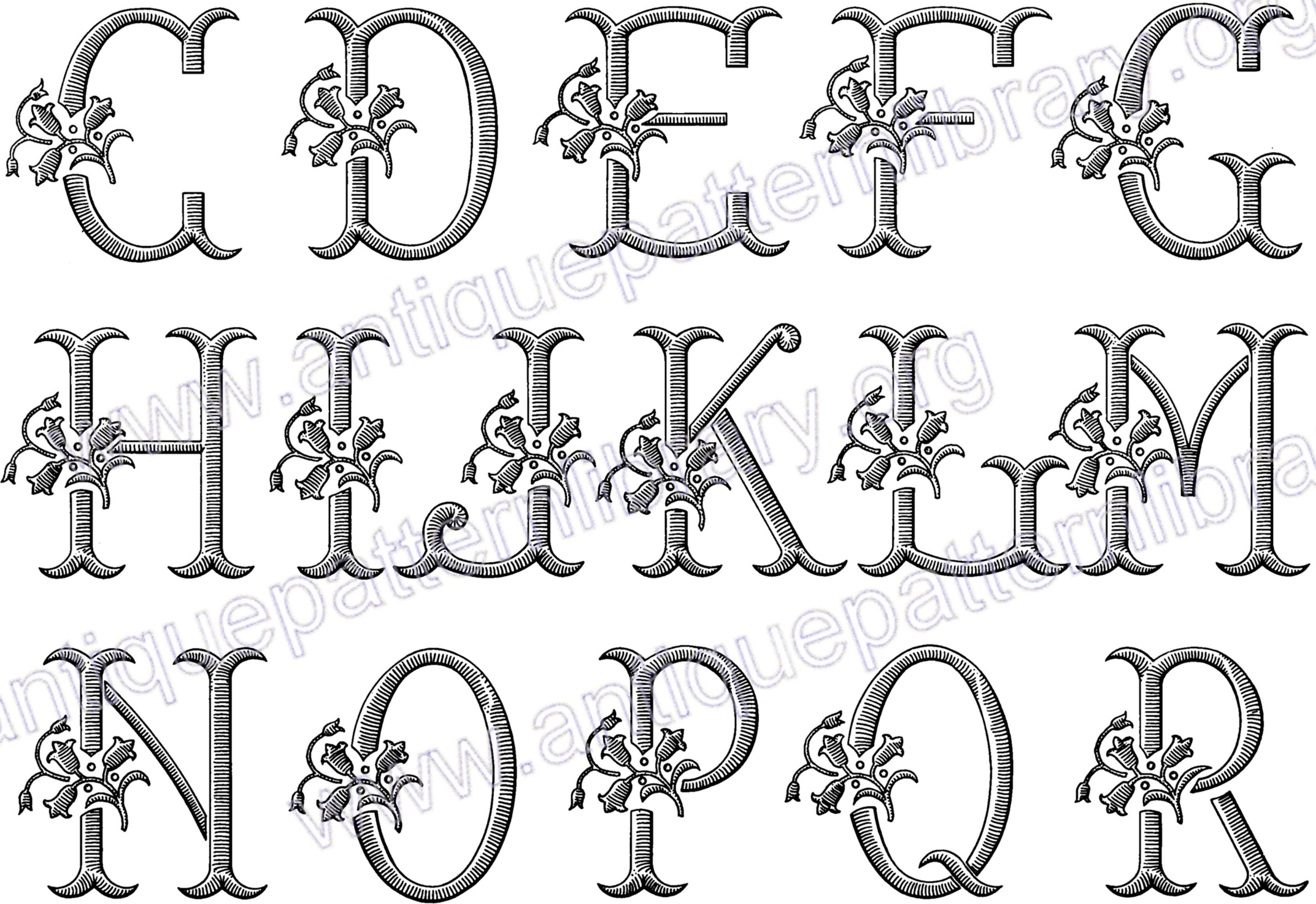

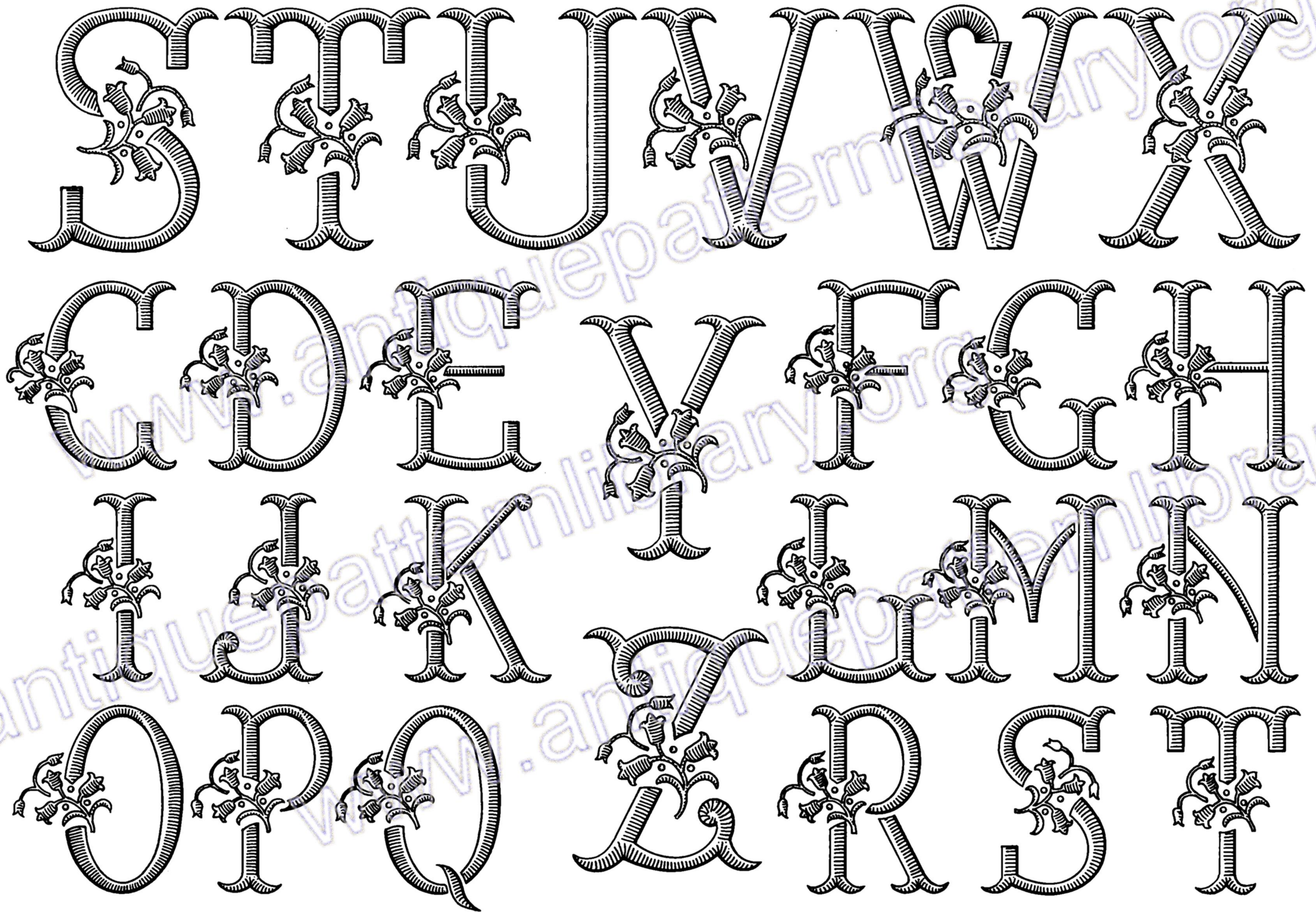

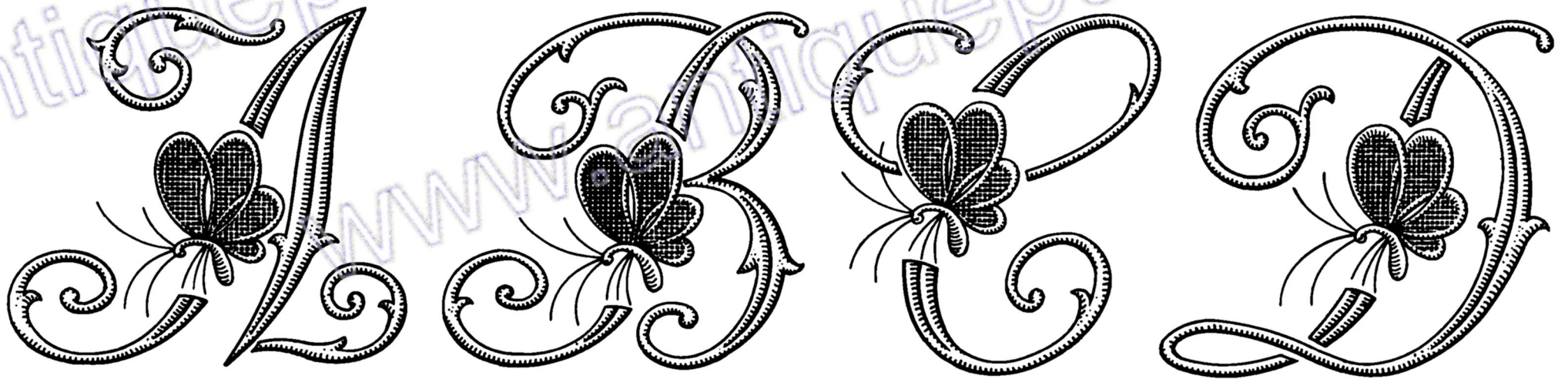
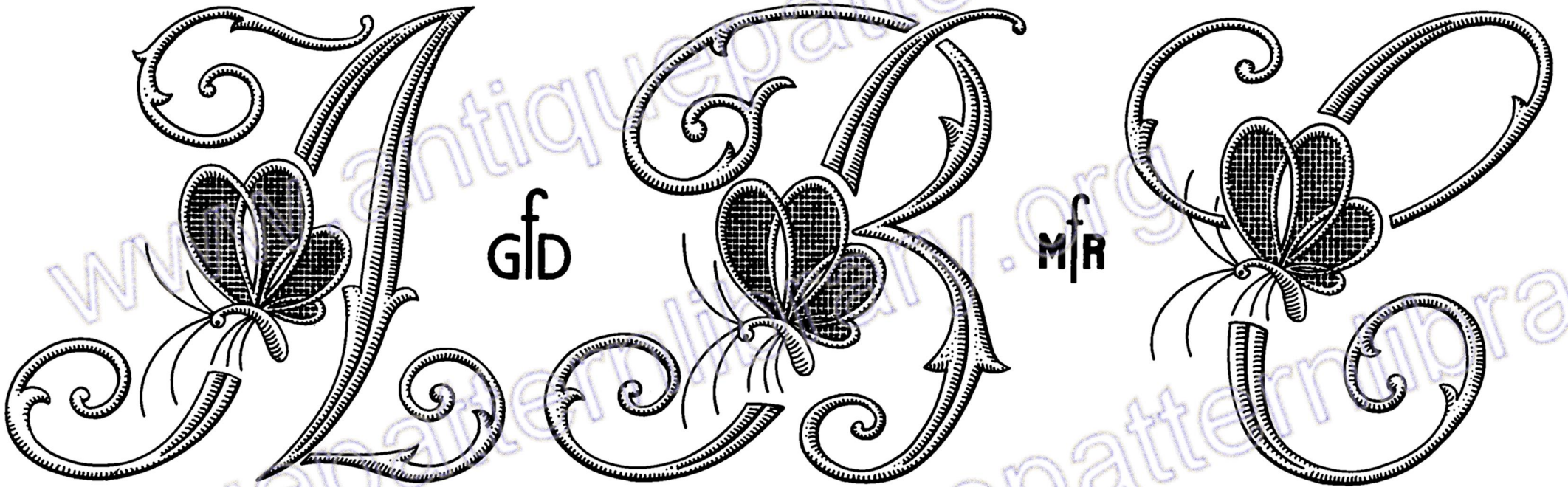
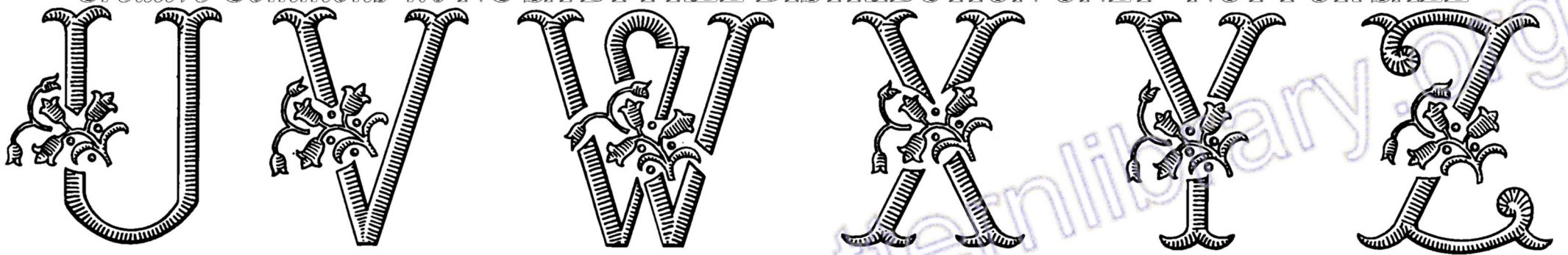

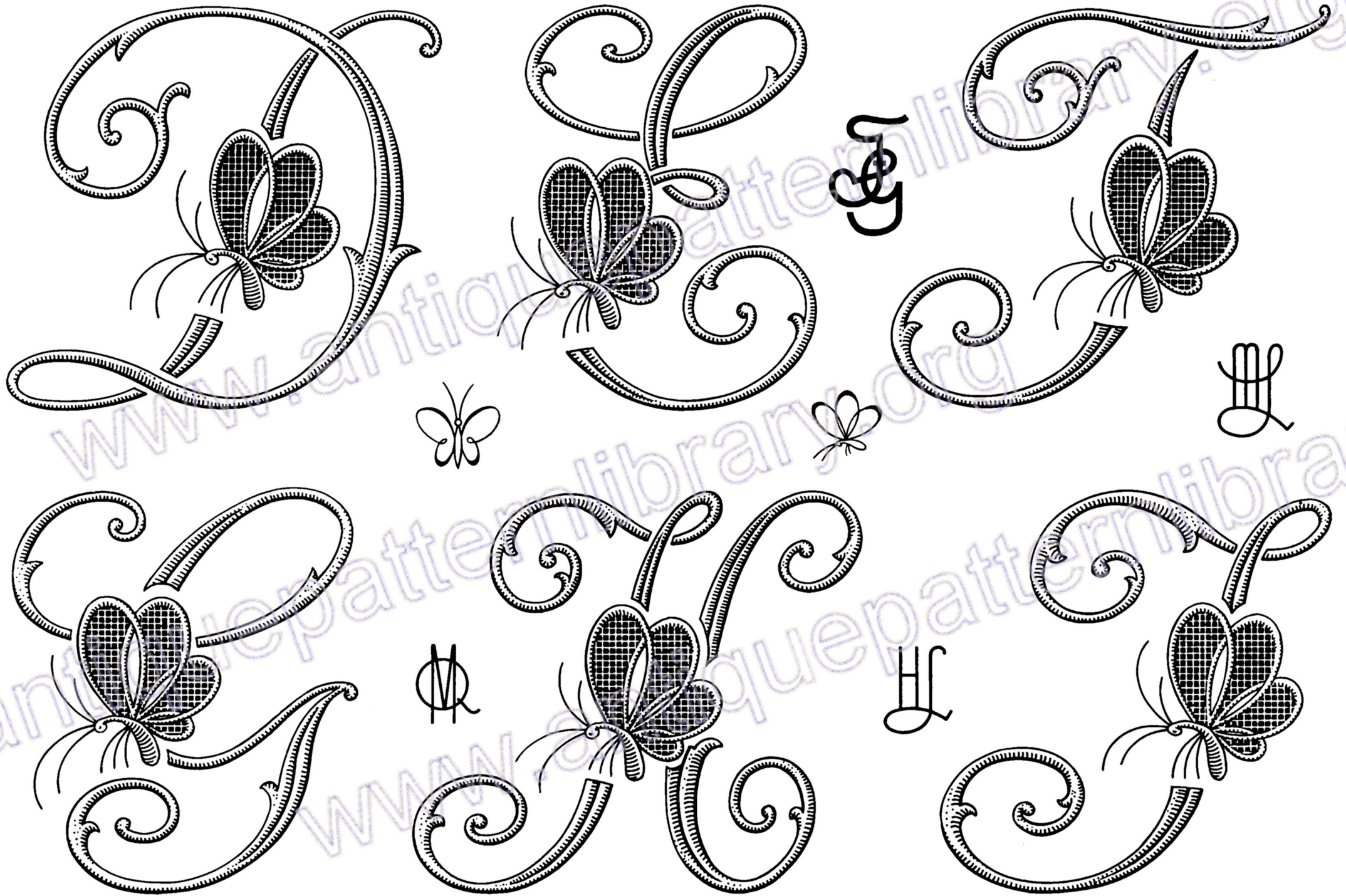

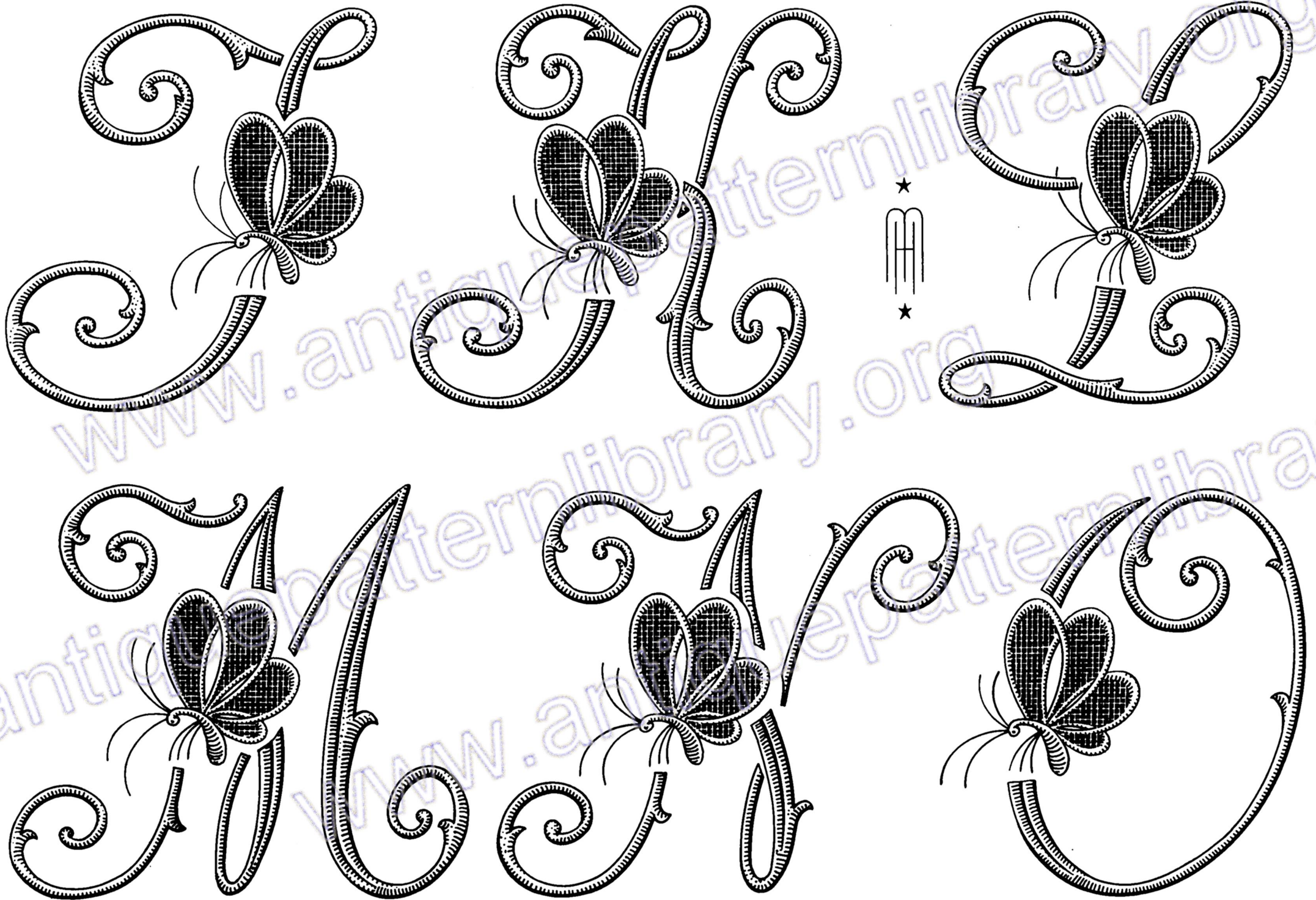

RETORS BRILLANTÉ C-B " A LA CROIX " pour la broderie à la machine — COULEURS SOLIDES

www.antiq...atternlibrary.org 2018.08

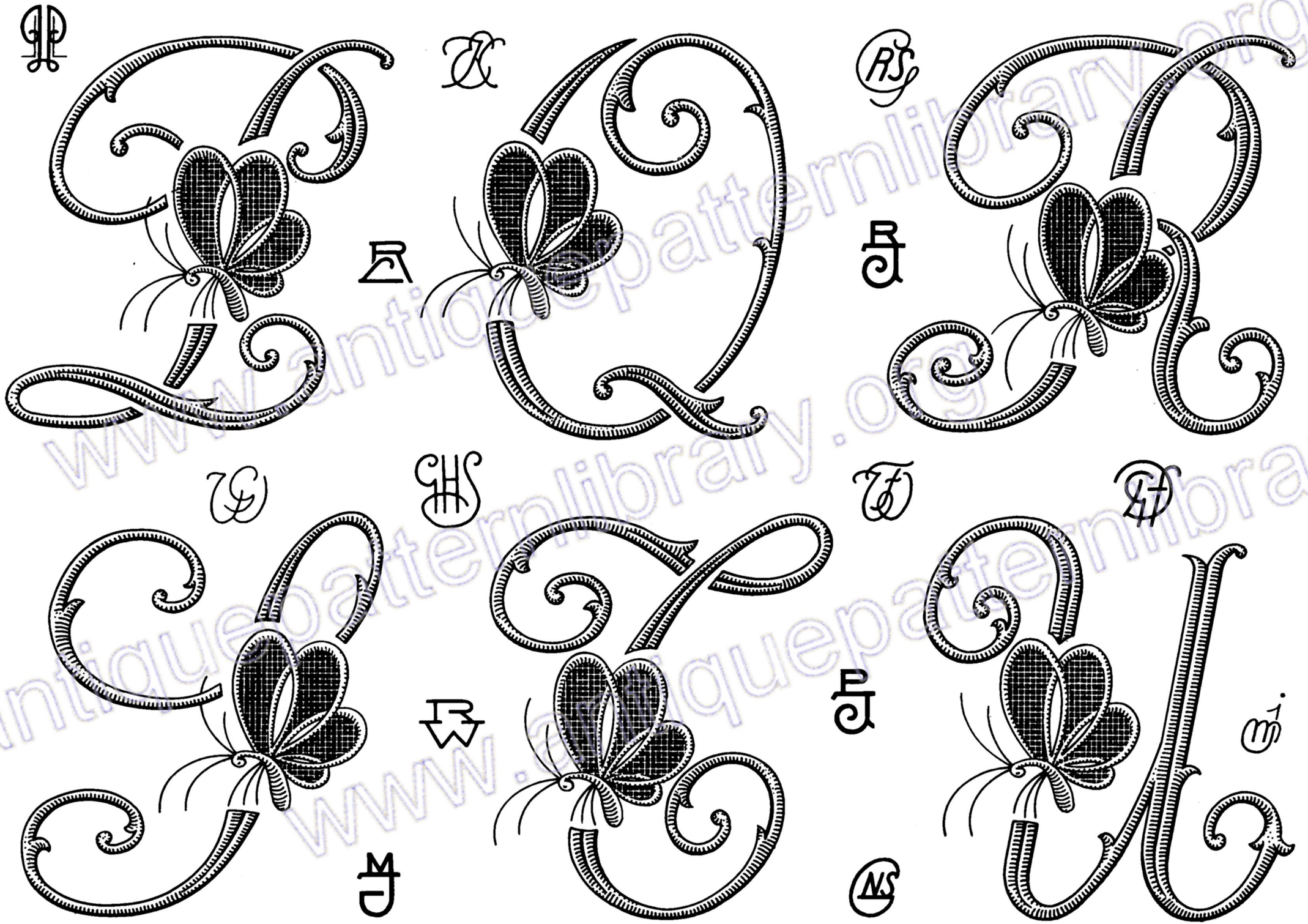

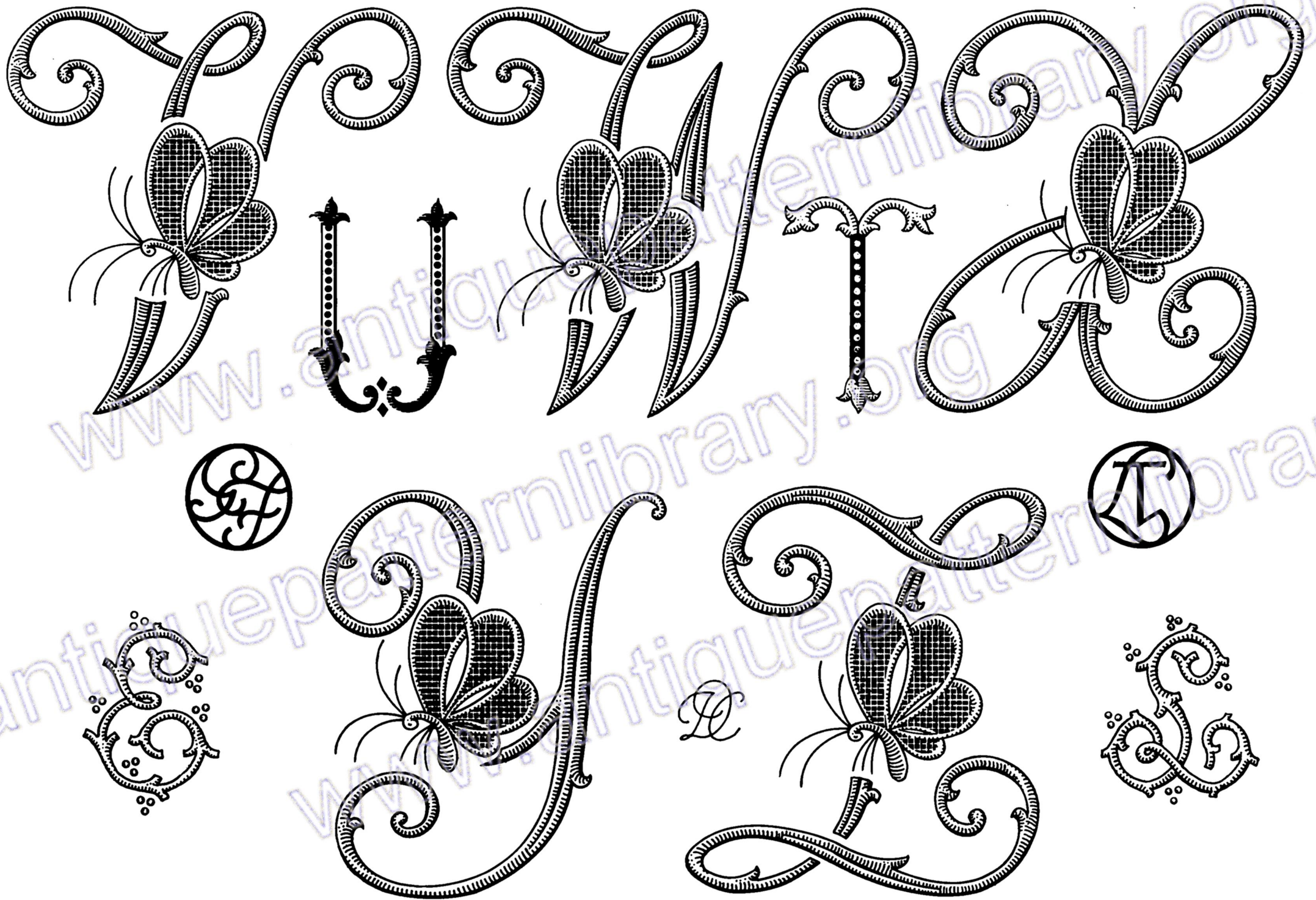

COTON A BRODER BRILLANTÉ C·B "A LA CROIX" — COULEURS SOLIDES

www.antiquepatternlibrary.org 2018.08

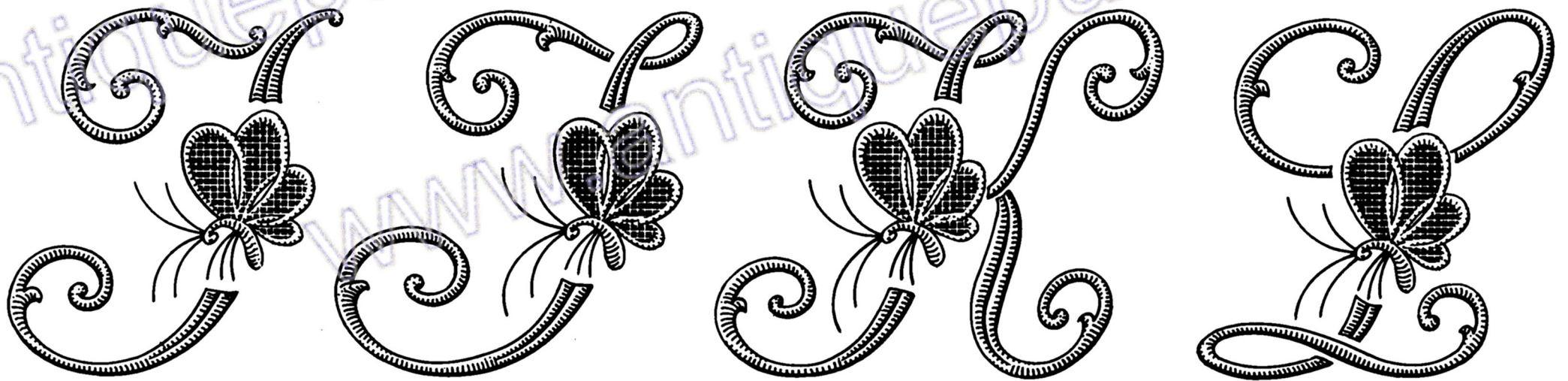
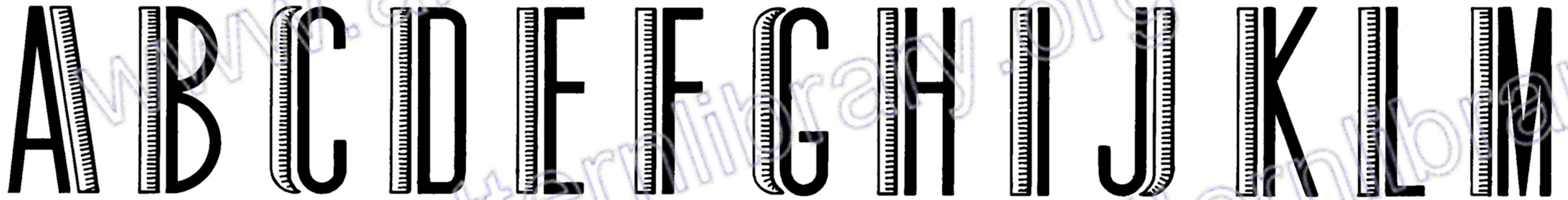
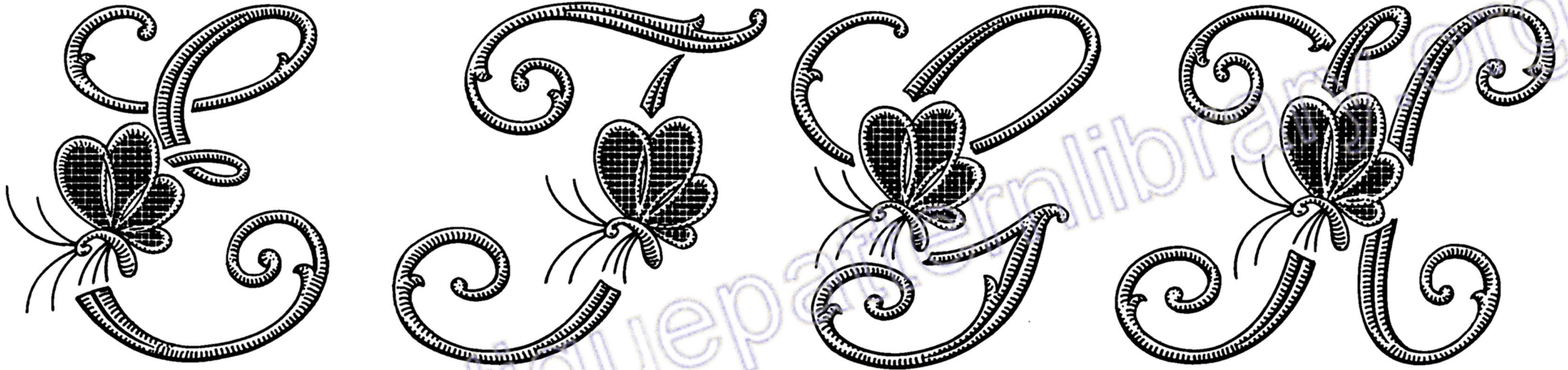

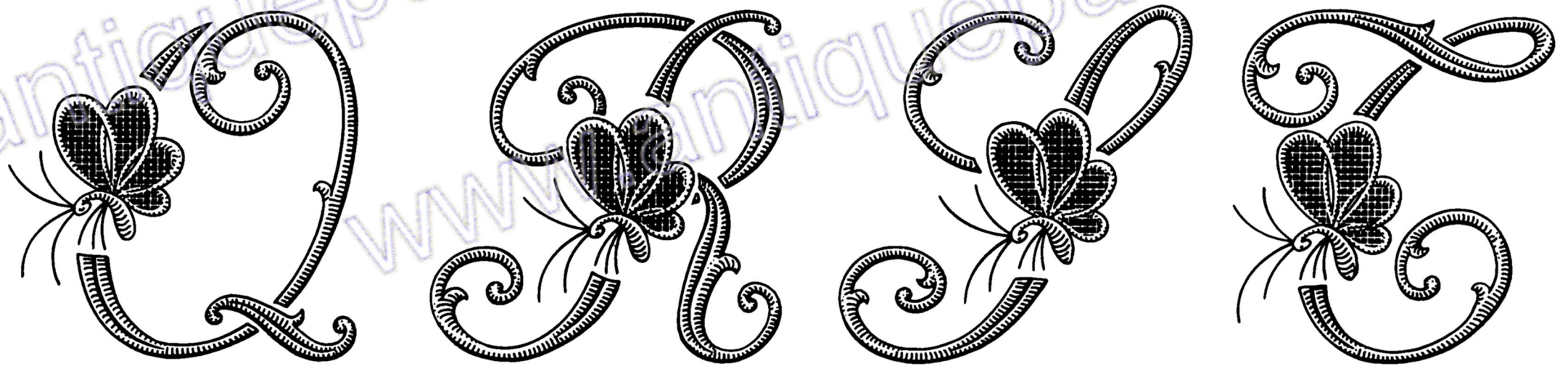
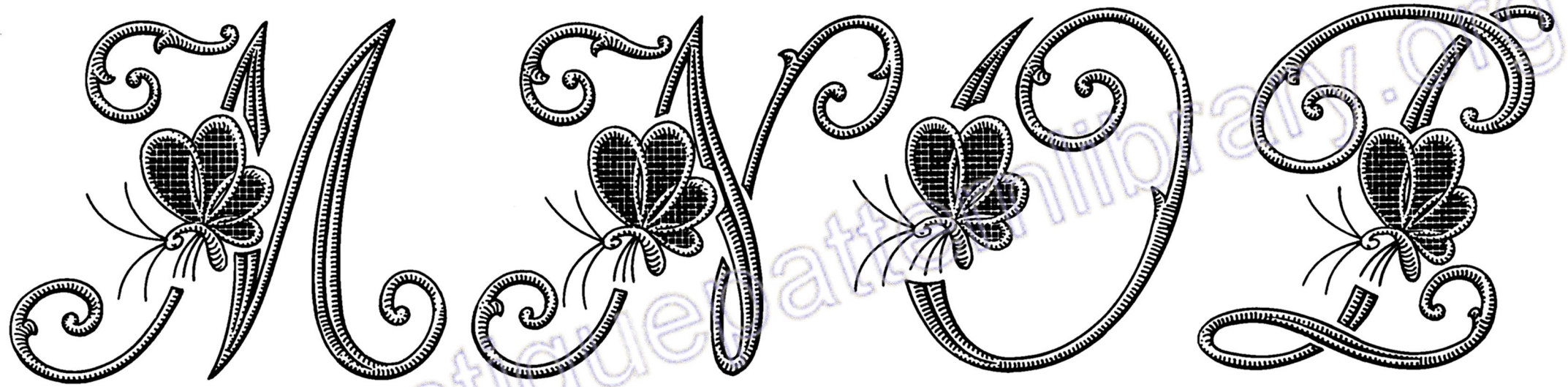

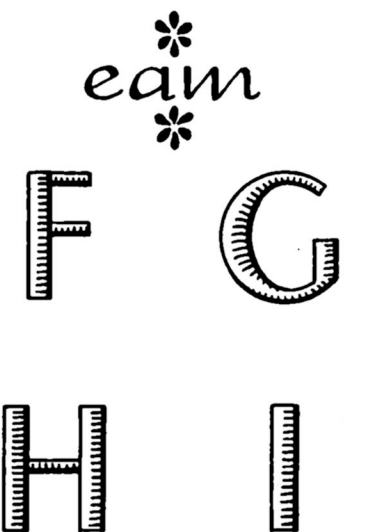
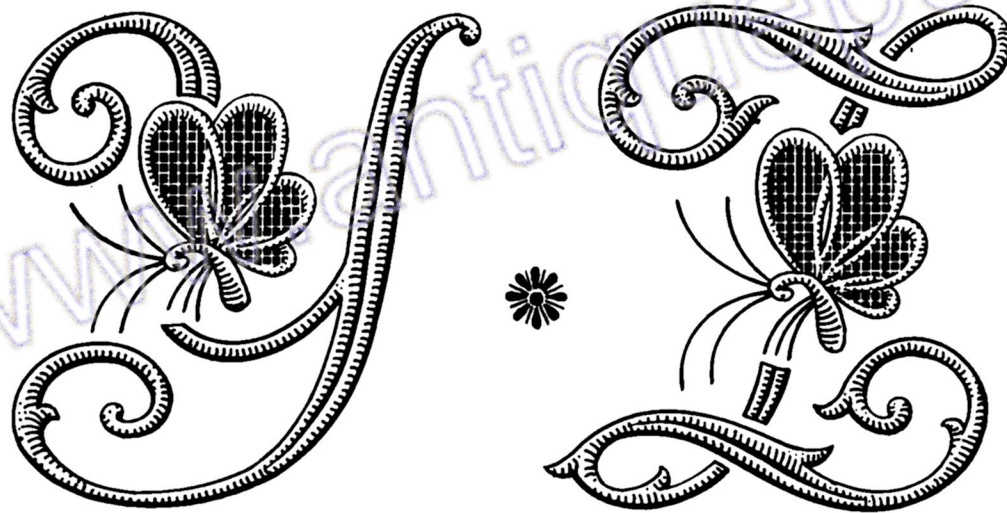
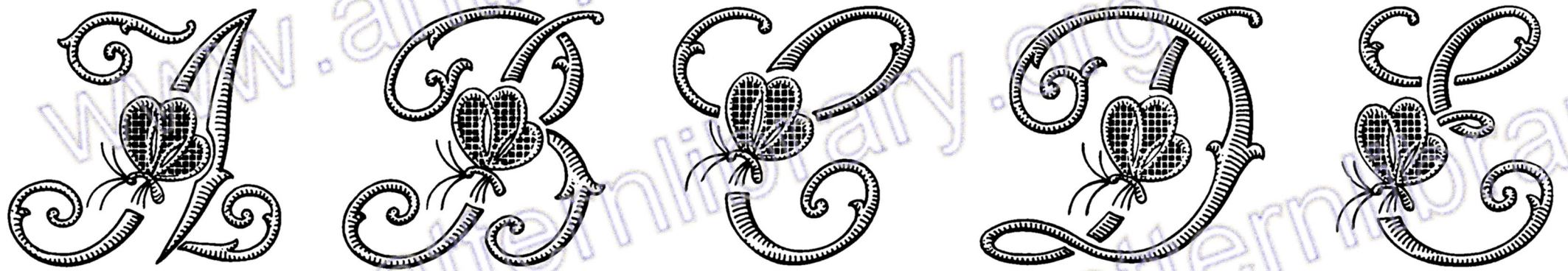

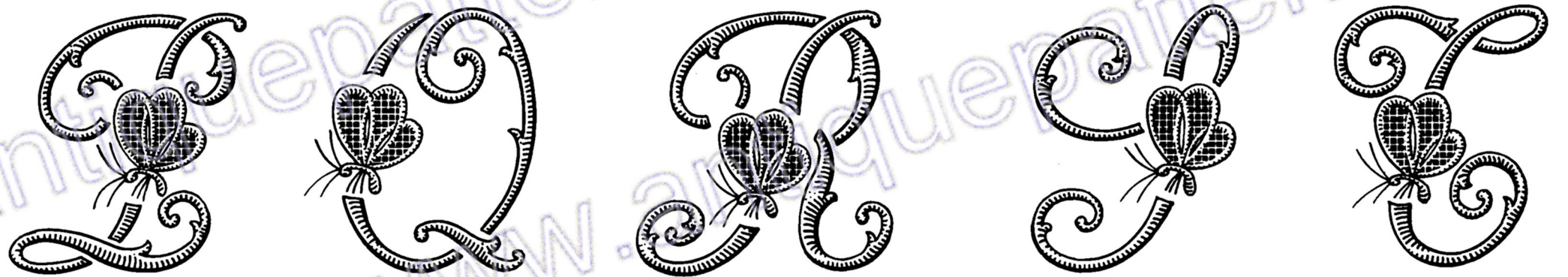
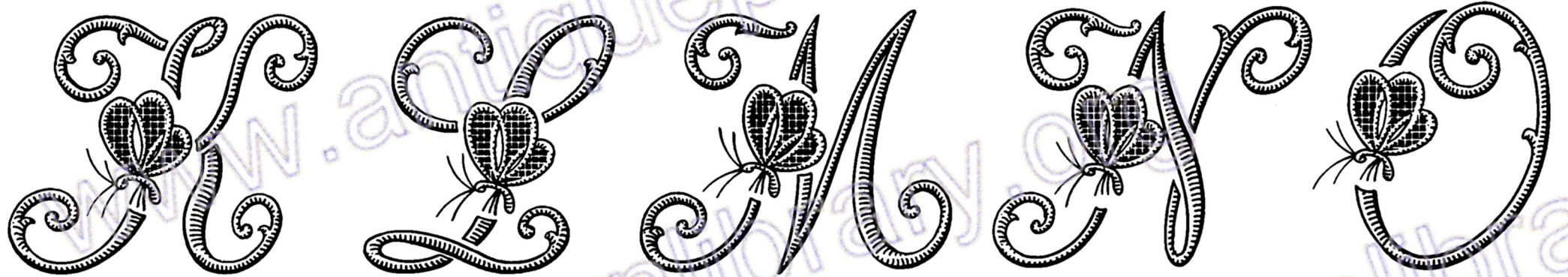
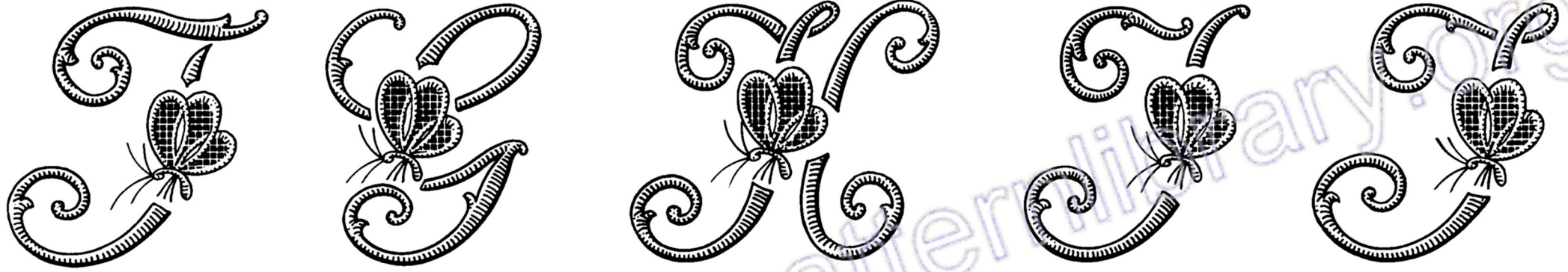

J K L M N O P Q R S T U V W X Y Z

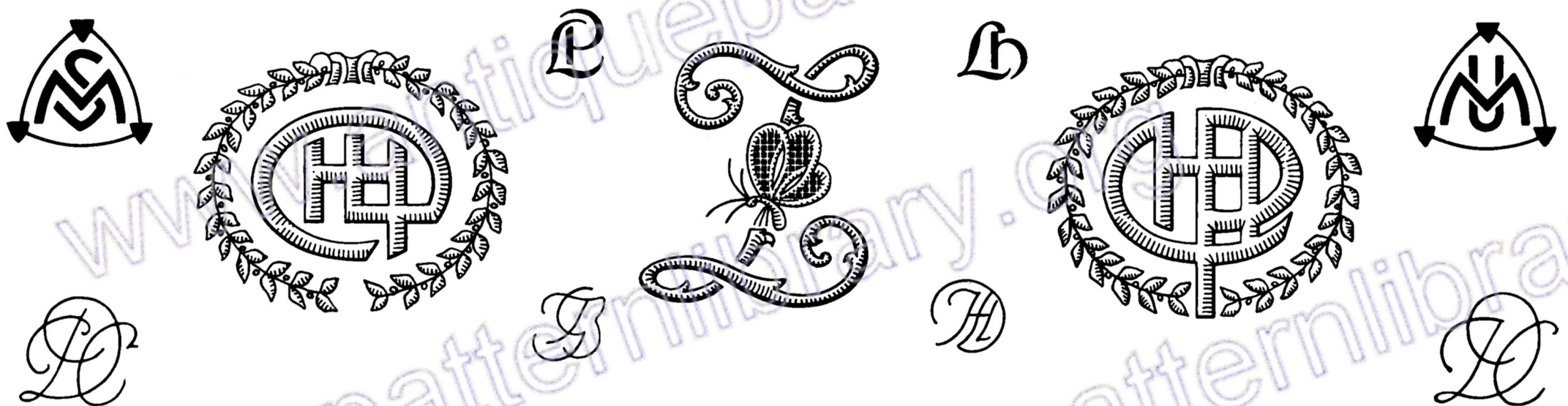
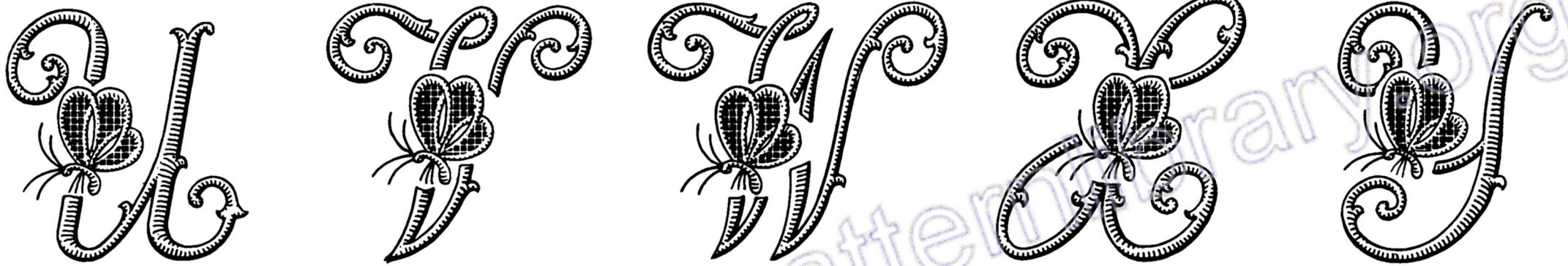

QUELQUES INDICATIONS CONCERNANT LA BRODERIE

Pour obtenir un travail d'une exécution parfaite, les lettres contenues dans l'album " *Jolies Lettres* " doivent être brodées avec un coton à broder souple et brillant, dont la grosseur sera appropriée à la finesse du tissu et à la délicatesse du dessin. De ce choix dépend la réussite de votre travail.

Pour les grandes initiales pour draps ou nappes, brodées au plumetis, il faut que ces lettres aient du relief; vous l'obtiendrez avec un bourrage exécuté au point devant, en coton floche, les points étant petits et rapprochés les uns des autres et recouvrant toute la surface à broder. Recouvrir ensuite à points très réguliers.

Pour l'exécution des lettres pour draps, prendre du *Coton à Broder Brillanté C-B " A la Croix " n° 20*; pour les lettres pour nappes et serviettes, du *Coton C-B n° 25* ou *n° 30*, suivant la finesse du tissu et du dessin.

Pour la lingerie, faite dans un tissu fin, utilisez le *Coton C-B n° 35*.

Pour exécuter l'alphabet " *Les Papillons* ", il faut d'abord tirer des fils pour faire la grille ajourée du fond, puis cordonner les fils de la grille ainsi obtenue et ensuite exécuter le plumetis.

Le bord du tissu coupé doit disparaître complètement sous les points de broderie.

L'alphabet des pages 12 et 13, ainsi que de nombreux chiffres peuvent être exécutés en deux couleurs, ou en deux points différents au choix. Ces chiffres de plusieurs couleurs sont un élément décoratif dans la mode.

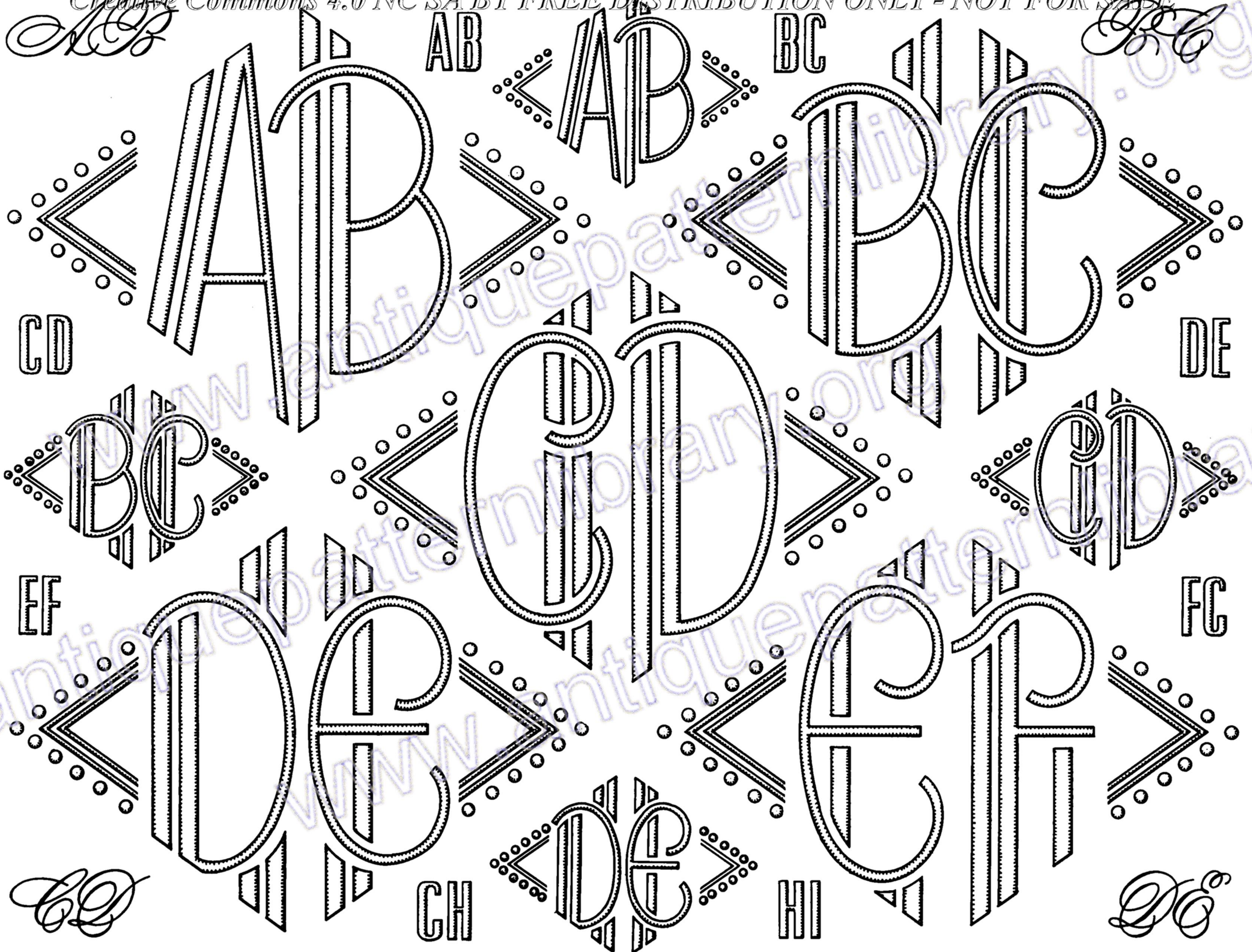

EF

FG

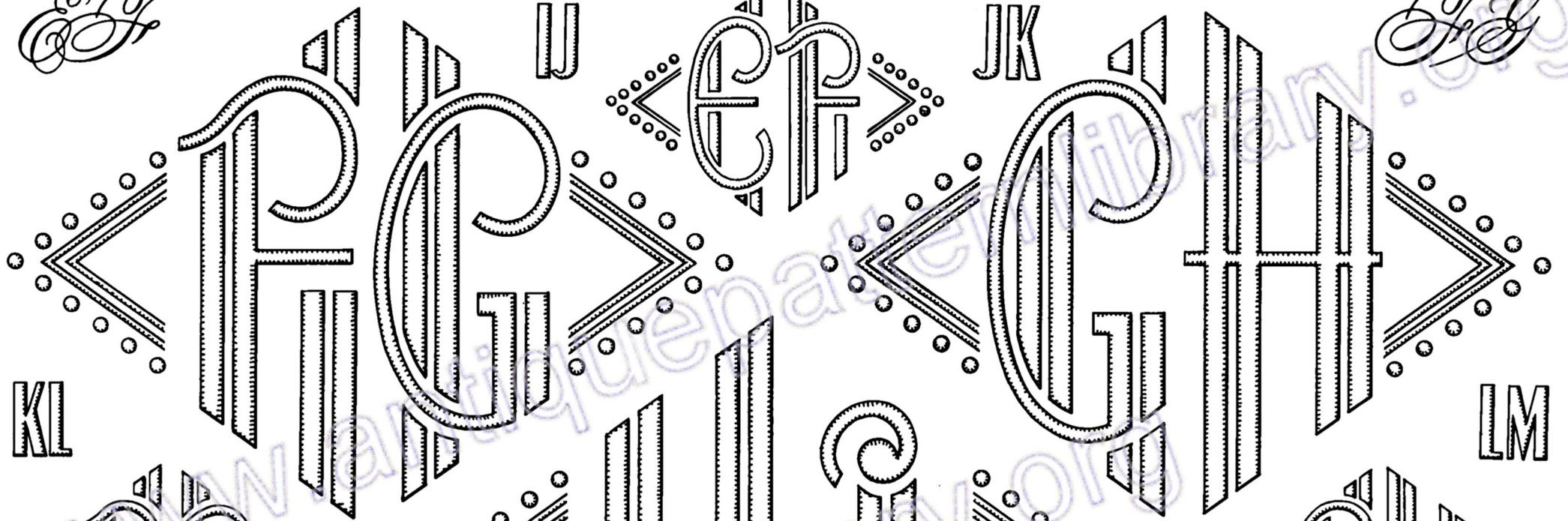

KL

LM

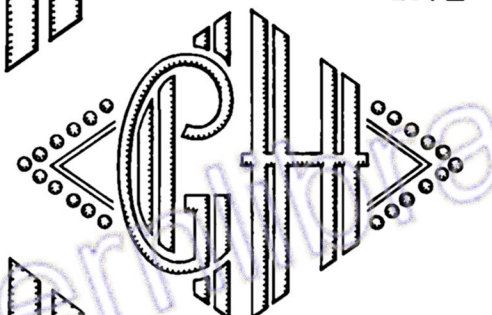

MN

NO

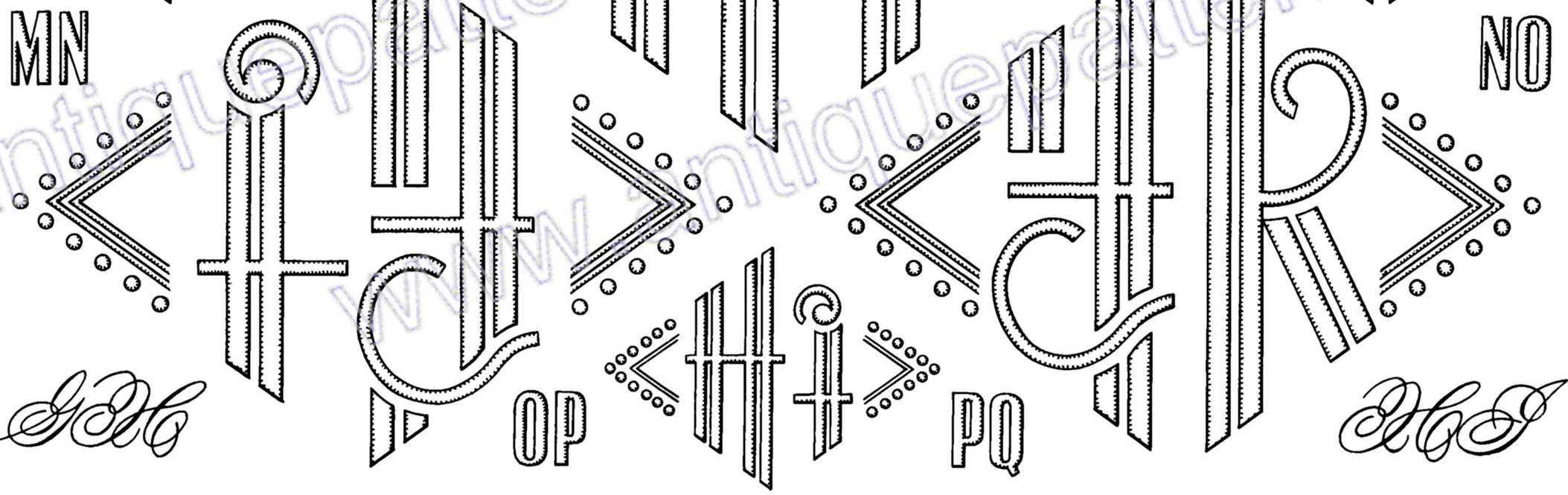

OP

PQ

OP

PQ



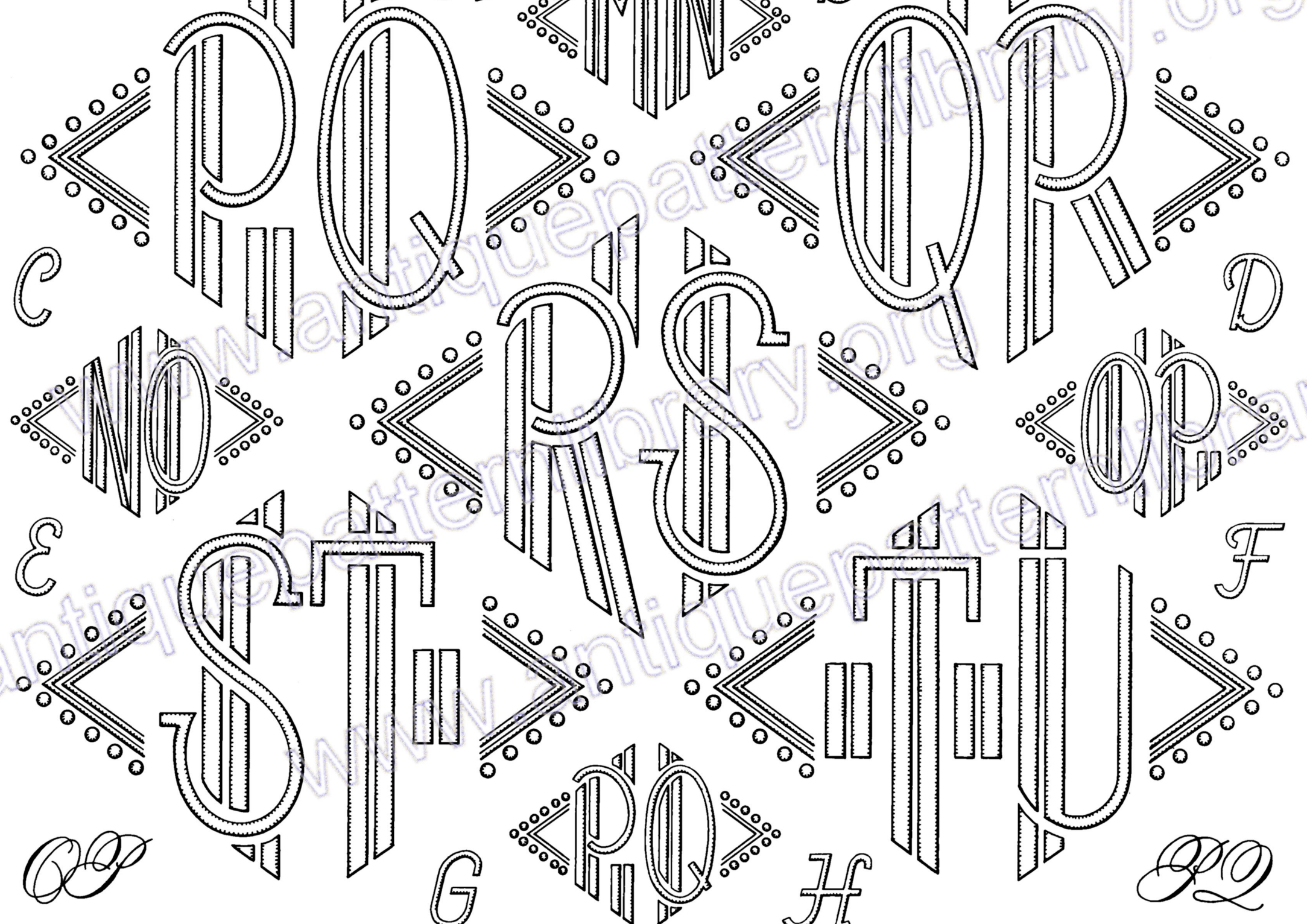

Qq



J

Qq

J



Rr

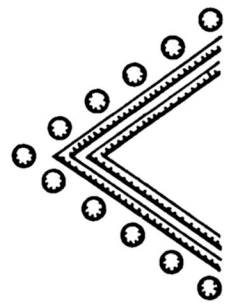

Uu

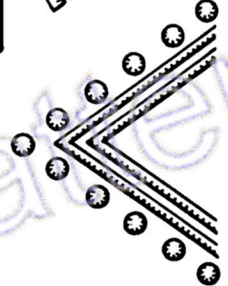
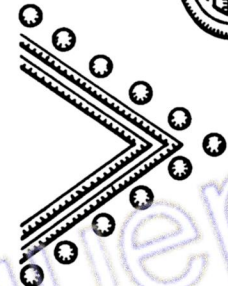

Ww

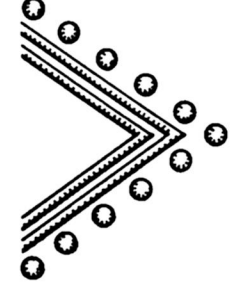

K

Rr

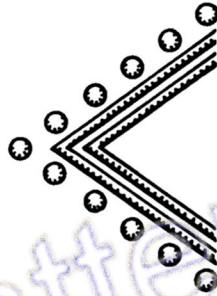

Ww

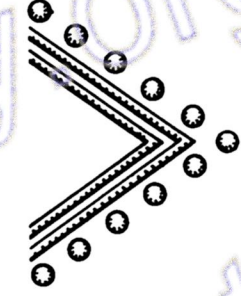

Ss

l

M

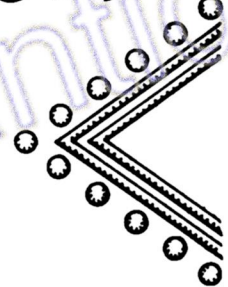

Xx

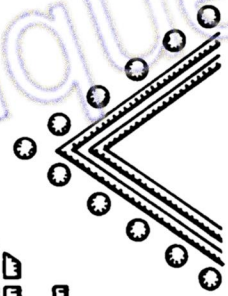
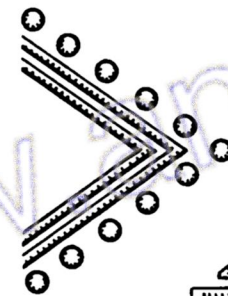

Vv

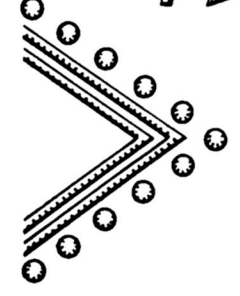

n

Ss



O

Uu

P



Tt

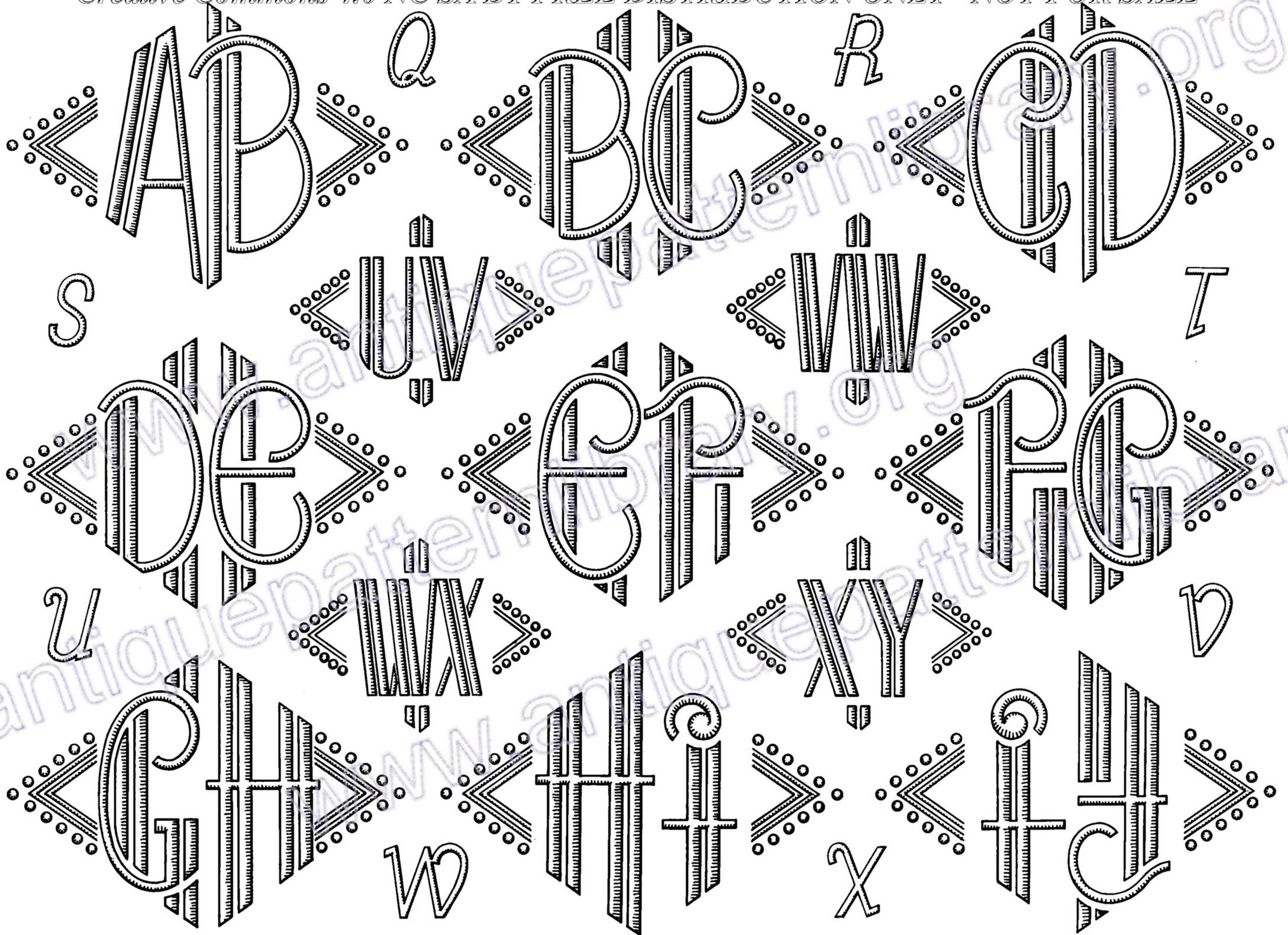

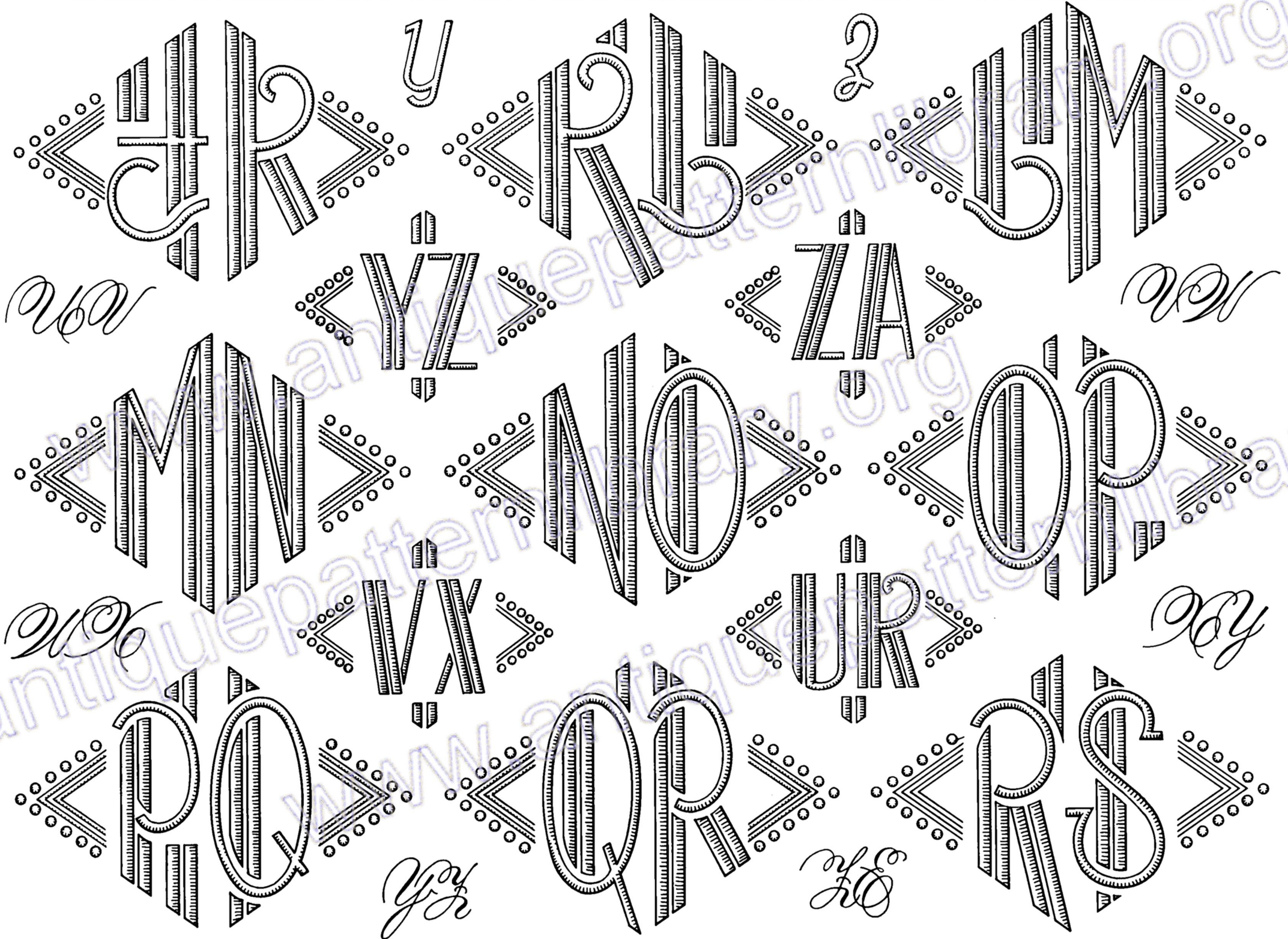

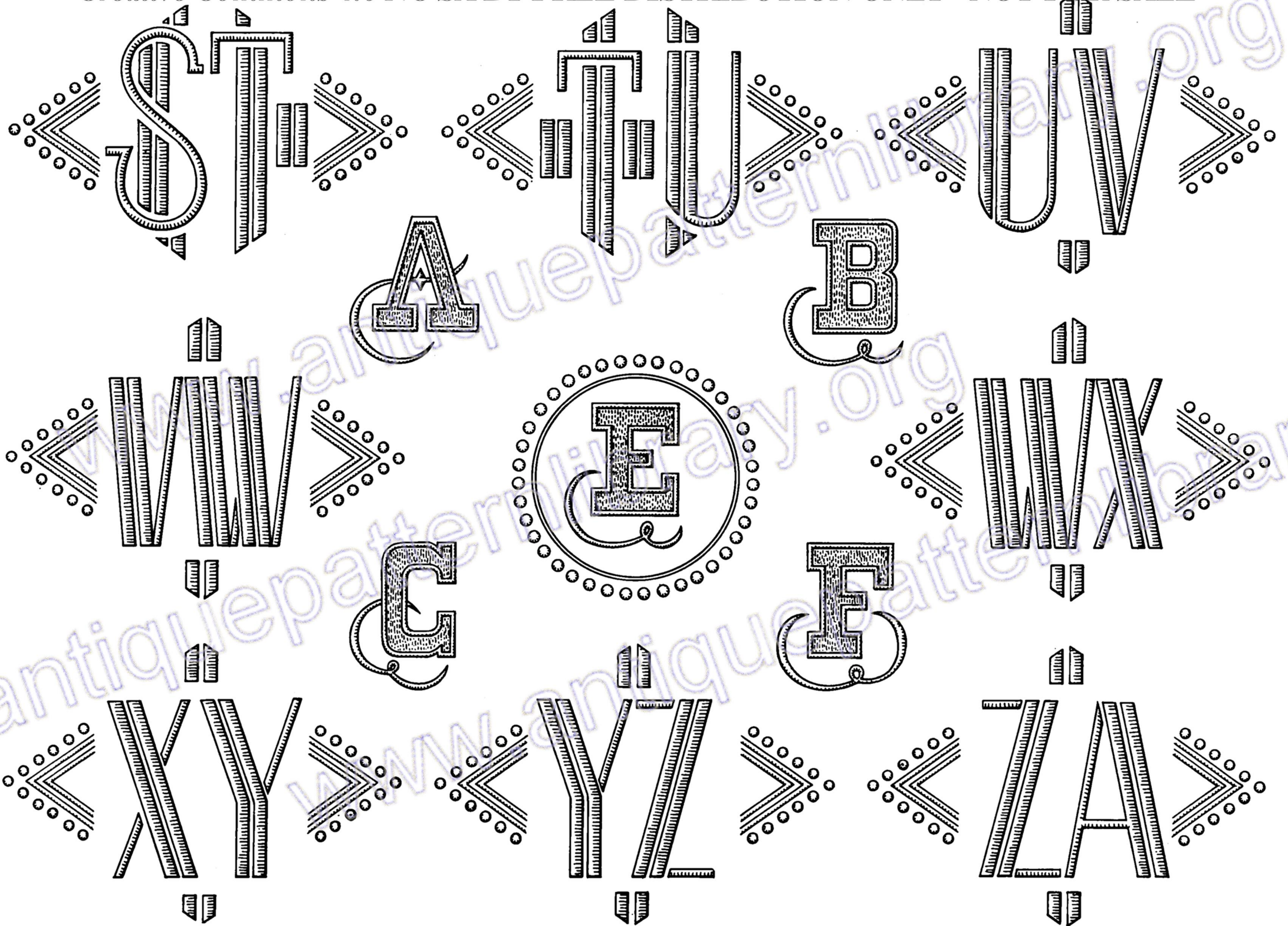

FILS A COUDRE ET COTONS POUR OUVRAGES DE DAMES



POUR LA COUDRE
Câblé 6 Fils CHEVAL VERT
Fil Lustré TUBINO en toutes nuances

POUR LA BRODERIE A LA MACHINE
Retors Brillanté C.B "A LA CROIX"

POUR LA BRODERIE A LA MAIN
Brillanté d'Alger C.B "A LA CROIX"
Coton à broder Brillanté C.B "A LA CROIX"
Coton Perlé Brillanté C.B "A LA CROIX"

THIRIEZ & CARTIER-BRESSON



ALBUMS ILLUSTRÉS

COLLECTION THIRIEZ & CARTIER-BRESSON

- | | |
|---|--------------------------------|
| 2001 La Frivolité. | 2016 Broderies Infantines. |
| 2002 La Dentelle au Crochet et aux Aiguilles. | 2018 Les Points de Broderie. |
| 2003 La Tapisserie à Points Comptés. | 2019 La Broderie à la Machine. |
| 2004 Les Points de Tricot. | 2021 Les Bons Points. |
| 2010 Couture, Raccomodage, Broderie, Tricot. | 2022 Motifs au Point de Croix. |
| 2011 Alphabets et Motifs au Point de Croix (5 albums) | |



Demandez les Albums de la Collection J-S

- Album « LES JOURS MODERNES à FILS TIRÉS », N° 1
- Album « LES JOURS MODERNES à FILS TIRÉS », N° 2
- Album « LES JOURS MODERNES à FILS TIRÉS », N° 3
- Album « LES JOURS MODERNES à FILS TIRÉS », N° 4
- Album « LES JOURS MODERNES à FILS TIRÉS », N° 5
- Album « LES JOURS MODERNES à FILS TIRÉS », N° 6
- Album « BRODEZ MADAME »

- Album « ALPHABETS ET MONOGRAMMES »
- Album « MONOGRAMMES ET ALPHABETS »
- Album « INITIALES ET MONOGRAMMES »
- Album « LETTRES MODERNES »
- Album « LETTRES BRODÉES »
- Albums « TAPISSERIE AU POINT DE CROIX », N° 1 et 2
- Album « ALPHABETS ET MOTIFS AU POINT DE MARQUE »

En vente dans les Grands Magasins de Nouveautés, Mercerie, Librairie. — Demandez les Albums de la Collection à Mme J. SONREL, Éditeur
25, avenue Reille, PARIS (14^e)

