

ENSEIGNEMENT TECHNIQUE

DESSIN D'ORNEMENT A LA PLUME

Architecture, Sculpture, Serrurerie, Zinguerie,
Menuiserie, Broderie & Fonderie d'Art

CHOIX DE MODÈLES

Pour la préparation des candidats

aux Ecoles nationales d'Arts & Métiers & à l'Ecole Centrale des Arts & Manufactures

PAR

E.-L.-A. GUIARD

Directeur

*de l'Ecole Pratique de Commerce et d'Industrie
de Tarbes*

NOUVELLE ÉDITION ENTIÈREMENT REFONDUE

PRIX : 2 FR.

PARIS

ÉDOUARD CORNÉLY ET C^{ie} ÉDITEURS

101, Rue de Vaugirard, 101

DEVOIRS DE VACANCES

Les dessins qui n'auront pas été exécutés au cours de l'année scolaire
pourront être donnés aux élèves comme devoirs de vacances

Antique Pattern Library

ENSEIGNEMENT TECHNIQUE

DESSIN D'ORNEMENT A LA PLUME

Architecture, Sculpture, Serrurerie, Zinguerie,
Menuiserie, Broderie & Fonderie d'Art

CHOIX DE MODÈLES

Pour la préparation des candidats

aux Ecoles nationales d'Arts & Métiers & à l'Ecole Centrale des Arts & Manufactures

PAR

E.-L.-A. GUIARD

Directeur

*de l'Ecole Pratique de Commerce et d'Industrie
de Tarbes*

NOUVELLE ÉDITION ENTIÈREMENT REFONDUE

PRIX : 2 FR.

PARIS

ÉDOUARD CORNÉLY ET C^{ie} ÉDITEURS

101, Rue de Vaugirard, 101

DEVOIRS DE VACANCES

Les dessins qui n'auront pas été exécutés au cours de l'année scolaire
pourront être donnés aux élèves comme devoirs de vacances

PROGRAMME OFFICIEL

Extrait du programme des connaissances exigées pour l'admission aux Ecoles Nationales d'Arts et Métiers.

Dessin d'ornement à la plume. — Cette épreuve consistera, désormais, dans l'exécution à vue, au crayon et à la plume, et à une échelle approximative donnée, d'un dessin d'ornement.

Les modèles de dessin donnés au concours continueront, comme par le passé, à représenter, soit un motif d'ornement, soit un vase, un balustre ou un fragment d'architecture avec ornement; mais ils ne porteront plus de cotes, et, pour les reproduire, dans un rapport simple donné, les candidats ne devront faire usage ni de règle, ni d'aucun instrument de mesure. Le rapport et les grandeurs s'évalueront à l'œil.

(Décision ministérielle du 6 janvier 1906, maintenue par arrêté ministériel du 9 mai 1910, portant règlement des Ecoles Nationales d'Arts et Métiers).

A LA MÊME LIBRAIRIE :

DU MÊME AUTEUR :

Cours de Dessin géométrique

Classe de Sixième B. Un volume in-4° broché, contenant de nombreuses planches en noir et en couleurs..... 1 fr. 50
Classes de Cinquième B et de Seconde C et D. Un volume in-4° broché, contenant de nombreuses planches en noir et en couleurs. Prix..... 2 fr. 50

Cours de Dessin industriel

Eléments et Organes de Machines. — Nouvelle édition entièrement refondue (en préparation).

Supplément aux Eléments et Organes de Machines. — 15 planches et 3 modèles d'écrivains..... 2 fr. 50

Notions de perspective cavalière. — Exercices d'initiation. Un volume in-8°, avec 16 planches..... 1 fr. 50

Portefeuille des Epreuves de dessin linéaire et d'ornement données aux concours d'admission des Ecoles d'Arts et Métiers depuis 1905 (Ce portefeuille est complété chaque année après le concours).

Prix de chaque planche séparée. 0 fr. 20

Port et emballage sous tube de carton, en plus, pour une ou plusieurs planches 0 fr. 10

NOTE DE L'AUTEUR

I. — Instruction à l'usage des candidats

L'examen écrit des candidats aux écoles Nationales d'Arts et Métiers comporte une épreuve de dessin d'ornement à la plume.

Cette épreuve dont la durée est de 2 heures, consiste dans l'exécution d'un dessin d'ornement, à main levée et à vue, au crayon et à la plume et à une échelle approximative donnée, d'après un modèle graphié remis à chacun des candidats.

Le procédé de reproduction par carreaux est rigoureusement interdit : il en est de même de l'emploi de la bande de papier.

Les candidats ne doivent faire usage d'aucun instrument de mesure ; les seules fournitures autorisées sont : un crayon et un canif, une gomme à crayon et une gomme à encre, un porte-plume et des plumes à dessin, de l'encre de Chine.

L'épreuve de dessin d'ornement a seulement pour coefficient 1 : les candidats ne doivent pas pour cette raison, en négliger la préparation. Il s'agit en effet d'un concours et, pour réussir, il faut obtenir un minimum de points déterminé à l'avance.

La préparation de l'épreuve de dessin d'ornement doit se faire progressivement par l'exécution d'une série d'exercices gradués, analogues à ceux du concours. En procédant ainsi, la main devient insensiblement plus souple, plus légère, plus habile et l'œil s'exerce en même temps à l'évaluation rapide des grandeurs et du rapport des lignes entre elles. Enfin, l'exécution du trait tant à l'esquisse qu'à la mise à l'encre se fait plus franchement et plus rapidement.

L'enseignement du dessin à la plume doit, comme l'enseignement du dessin géométrique, être collectif.

Pour chaque exercice, la durée de l'exécution doit être fixée à l'avance par le professeur ; le temps écoulé, les dessins de tous les élèves sans exception, doivent être ramassés pour être notés.

C'est le seul moyen d'exercer rationnellement les élèves et de les conduire à un succès certain, à la condition toutefois de leur accorder, au début, un temps largement suffisant pour que toutes les corrections nécessaires de l'esquisse au crayon puissent être faites.

On ne saurait, en effet, attacher trop d'importance à l'exécution de l'esquisse dont la qualité assure une mise à l'encre plus rapide avec des traits plus purs et plus réguliers.

II. — Nouvelle édition

La première édition de notre « *Choix de modèles de dessins d'ornement à la plume* » à l'usage des candidats aux Arts et Métiers est épuisée.

Bien que depuis quatre ans les conditions d'exécution de l'épreuve de dessin d'ornement fussent modifiées, plusieurs de nos collègues ont bien voulu néanmoins continuer à se servir de notre choix de modèles pour la préparation de leurs élèves, en apportant eux-mêmes, à nos anciens exercices, les modifications devenues nécessaires. Nous les en remercions bien sincèrement et nous sommes heureux de leur annoncer notre nouvelle édition, à laquelle ils voudront bien, nous l'espérons, réserver le même accueil bienveillant.

Elle est entièrement refondue et établie conformément aux dernières instructions ministérielles du 6 janvier 1906 ; elle compte 72 exercices et de nombreux modèles nouveaux, propres, comme les anciens, à développer le goût et les connaissances des élèves tout en facilitant leur préparation.

L'abondance et la variété de nos modèles permettra à MM. les Professeurs de modifier chaque année la série de leurs exercices et de conserver ainsi un égal intérêt à leur cours.

III. — Conseils pratiques

Papier. — Employer le papier Canson à grain.

Format. — Adopter le format in-8 jésus pour le cours. Tous nos exercices peuvent être exécutés dans ce format.

Marche à suivre pour l'exécution d'un dessin à la plume

1° Fixer la feuille sur la planchette. — Placer une punaise aux quatre coins de la feuille.

2° Disposer les figures du dessin. — Si le dessin ne comporte qu'une seule figure on placera celle-ci au centre de la feuille, en laissant autant de blanc à droite qu'à gauche, au dessus qu'au dessous.

Pour cela, on déterminera à l'avance, à l'échelle approximative donnée, les deux plus grandes *dimensions du dessin (longueur et hauteur)*. Si le

dessin comprend plusieurs figures, on déterminera l'encombrement de chacune d'elles comme précédemment, puis on estimera l'intervalle à laisser entre les figures. Cela fait, on disposera le dessin au centre de la feuille comme il a été dit plus haut.

3° Esquisser le dessin, c'est-à-dire en faire le tracé complet au crayon. Employer des crayons durs à pointe fine (Gilbert ou Faber numéros 3 ou 4) et n'appuyer que légèrement sur le papier pour effacer avec facilité en cas d'erreur. Ne jamais mouiller la pointe.

Après avoir établi, à l'échelle indiquée, le rectangle ou le polygone d'encombrement du dessin, on massera, c'est-à-dire que l'on tracera d'abord les lignes principales (axes rectilignes et curvilignes, lignes de contour, etc.) pour arriver insensiblement aux détails.

Pour le tracé des lignes courbes, on déterminera au préalable un certain nombre de leurs points remarquables : points extrêmes, points d'inflexion, etc., puis on les esquissera d'un trait léger en ayant soin de tenir toujours la main à l'intérieur de la courbe.

Pour toute figure ou portion de figure possédant un axe de symétrie, on dessinera d'abord complètement l'une des parties symétriques ; l'autre partie se tracera ensuite facilement à l'aide de points symétriques.

4° Passer le dessin à l'encre. — D'abord entièrement en trait fin, en procédant par coups de plume successifs, après avoir donné, s'il y a lieu un léger coup de gomme sur l'esquisse pour diminuer l'intensité du trait de crayon. Faire usage de plumes spéciales pour le dessin à la plume. Donner un coup de gomme général sur la feuille pour la nettoyer. Mettre enfin les traits forts et les fondus en appliquant les mêmes principes que pour le dessin géométrique.

5° Tracer le cadre. — Un dessin gagne toujours à être encadré ; il ressort mieux. Pour plusieurs exercices nous demandons le tracé d'un cadre et nous fixons les conditions à observer.

Comme pour le dessin proprement dit le cadre doit être tracé à main levée, esquissé d'abord au crayon et passé ensuite à l'encre.

6° Inscrire les titres. — Réduits au strict nécessaire : le titre du dessin et le numéro de l'exercice, placés en tête du dessin ; la date de l'exécution et le nom de l'élève placés au-dessous du dessin.

E.-L.-A. GUIARD.

TABLEAU DES EXERCICES

N ^o	EXERCICES	PAGES	N ^o	EXERCICES	PAGES
1	Initiales des nom et prénom de l'élève tirées d'un alphabet donné dans le cours ...	41	33	Rosace.....	38
2	Feuille de Lierre.....	42	34, 35	Appui de croisée en fonte....	39
3	Feuille de Platane.....	13	36	Moultures ornées: rais de cœur, oves, perles et pirouettes...	40
4	Lettres ornées.....	14	37	Couronnement.....	41
5	Initiales enlacées E G.....	15	38 et 39	Motifs en bois découpé, panneaux ajourés.....	42
6	Feuille de Rosier.....	16	40	Cartouche.....	43
7	Vase et Arum.....	17	41, 42, 42bis	Cartouches.....	44
8	Rosace.....	18	43 et 44	Ecussons.....	45
9 et 10	Rosaces.....	19	45 et 46	Chapiteau, Panneau sculpté..	46
11	Ancres en tôle découpée.....	20	47	Chapiteau.....	47
12	Montants de grilles à arc-boutant..	21	48	Palmettes.....	48
13	Séparation de balcon (Charlons)	22	49,50,51	Frise du Capitole, Palmettes et Culots	49
14 et 15	Ancres en fer forgé.....	23	52	Initiales enlacées D.M.T.....	50
16	Penture en tôle découpée.....	24	53	Lucarne elliptique.....	51
17	Penture en tôle découpée.....	25	54	Grille d'imposte.....	52
18	Fleur de Lys stylisée.....	26	55	Grille d'imposte.....	53
19	Clé décorative.....	27	56	Console en fer forgé.....	54
20 et 21	Découpages, Crêtes de balustrades ..	28	57	Console en fer forgé.....	55
22	Motif en bois découpé, Pavillon de jalousie ..	29	58	Balcon en fer forgé.....	56
23	Motif en bois sculpté, Fronton de bibliothèque.....	29	59	Panneau de porte cochère, en fer forgé.....	57
24	Feuille d'acanthé.....	30	60 et 61	Console de marquise.....	58
25	Frise grecque.....	31	62 et 63	Rinceau et Culot.....	59
26	Balustre en fer forgé.....	32	64 et 65	Motif de faitage.....	60
27	Balustre en fer forgé.....	33	66 et 67	Motif de faitage.....	61
28	Encadrement art nouveau.....	34	68	Rinceau.....	62
29	Encadrement art nouveau.....	35	69 et 70	Frise.....	63
30	Fronton de châssis.....	36	71	Panneau en bois sculpté.....	64
31	Panneau de menuiserie arabe.	37	72	Panneau en bois sculpté.....	65
32	Couronnement.....	38			

Antique Pattern Library

EXERCICES

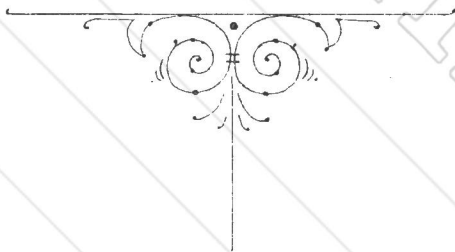

Dessin d'Ornement à la Plume
Alphabet

A B C D E F G

H I J K L M N

O P Q R S T U

V W X Y Z

E. L. A. Quiard.

École pratique de

Année Scolaire 191 - 191

Section préparatoire aux Arts et Métiers

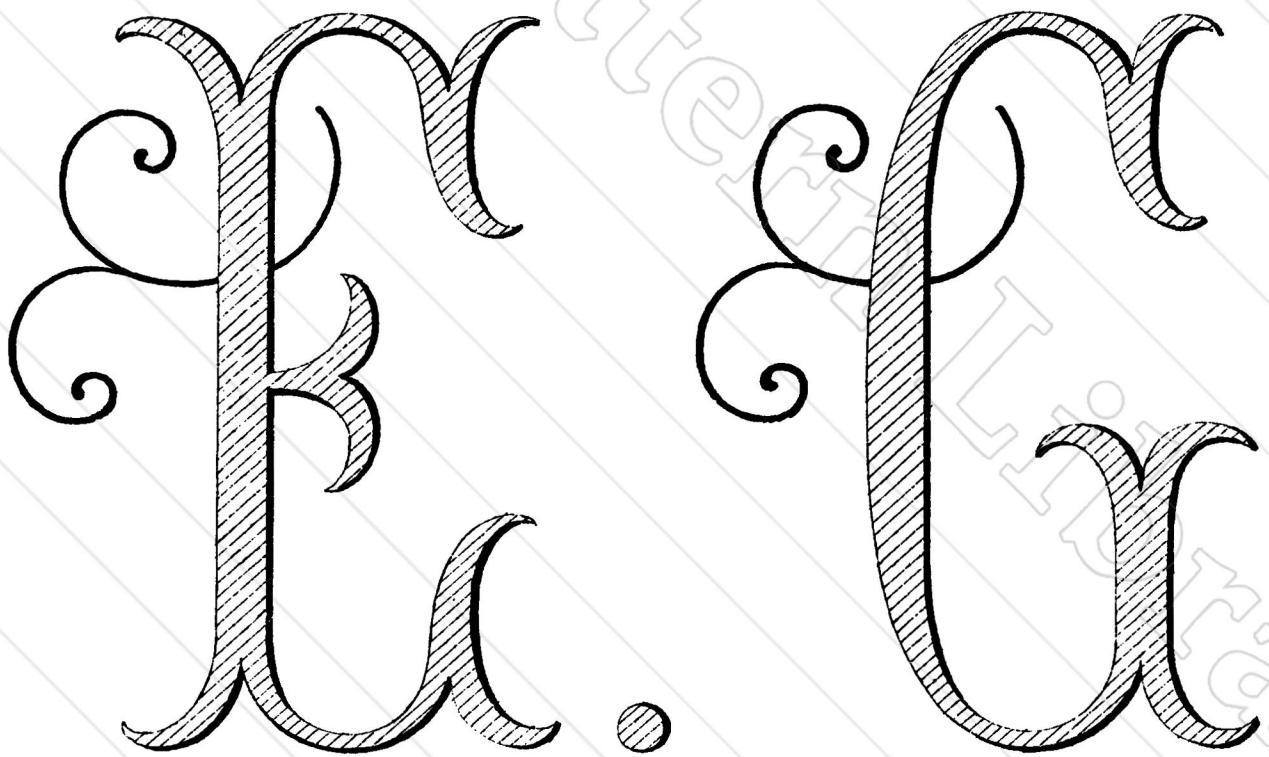

(Nom de l'Élève) Eugène Guivard

Exercice N° 1. - Dessin à la plume et Écritures. -

Chaque Élève dessinera les Initiales de ses nom et prénom qu'il tirera de l'Alphabet ci-contre, à l'échelle approximative de $\frac{3}{4}$ et complètera la planche par l'écriture des titres indiqués.

Dessin d'Ornement à la Plume

Exercice N° 2.

Feuille de Lierre.

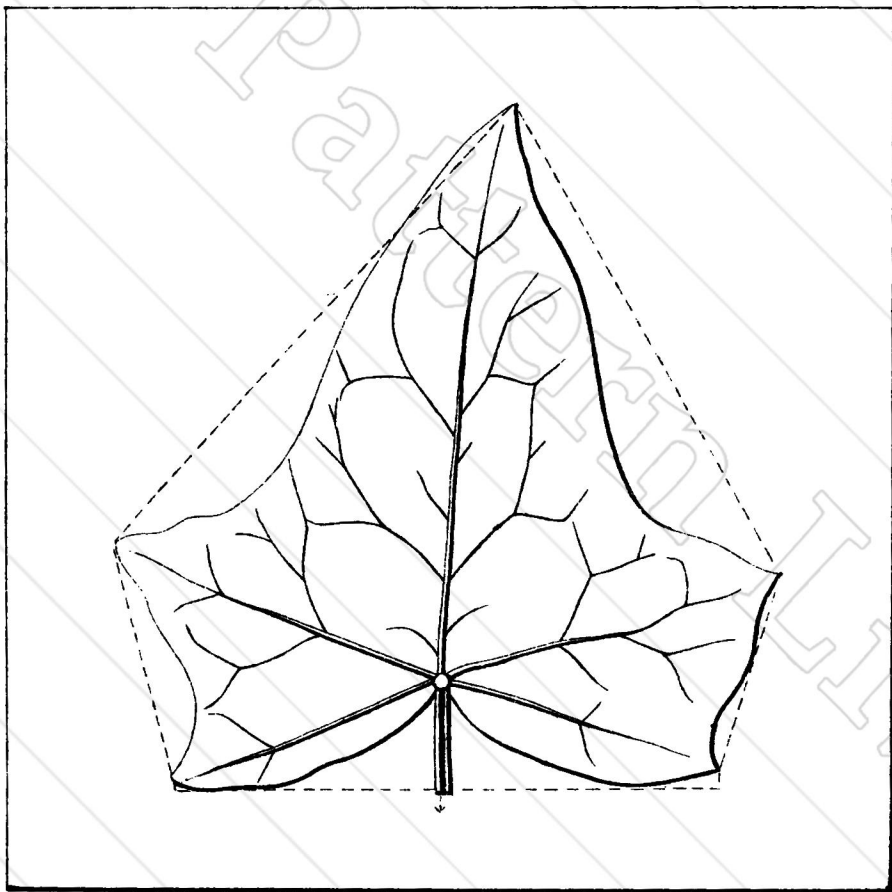

E. L. A. Guiard.

Exercice proposé

- 1° Reproduire la Feuille de Lierre représentée ci-dessus à l'échelle approximative de $\frac{4}{3}$.
- 2° Entourer le dessin obtenu d'un cadre distant de 10^{mm} environ des points extrêmes : supérieur, inférieur, de droite et de gauche.

Dessin d'Ornement à la Plume

Exercice N° 3.

Feuille de Platane.

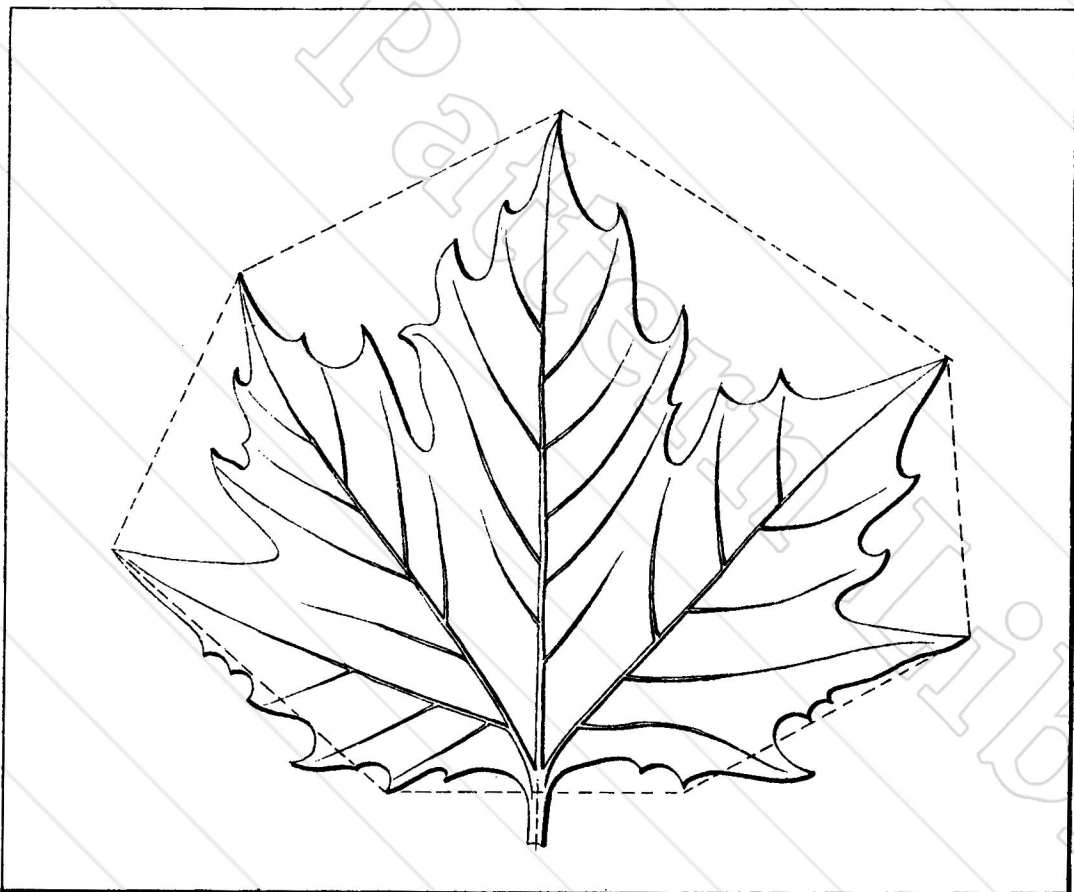

E. L. A. Guiard.

Exercice proposé

- 1°. Reproduire la feuille de platane représentée ci-dessus à l'échelle approximative de $\frac{4}{3}$.
 - 2°. Encadrer le dessin en se conformant aux indications de l'exercice N° 2.
-

Dessin d'Ornement à la Plume

Exercice N° 4

Lettres Ornées.

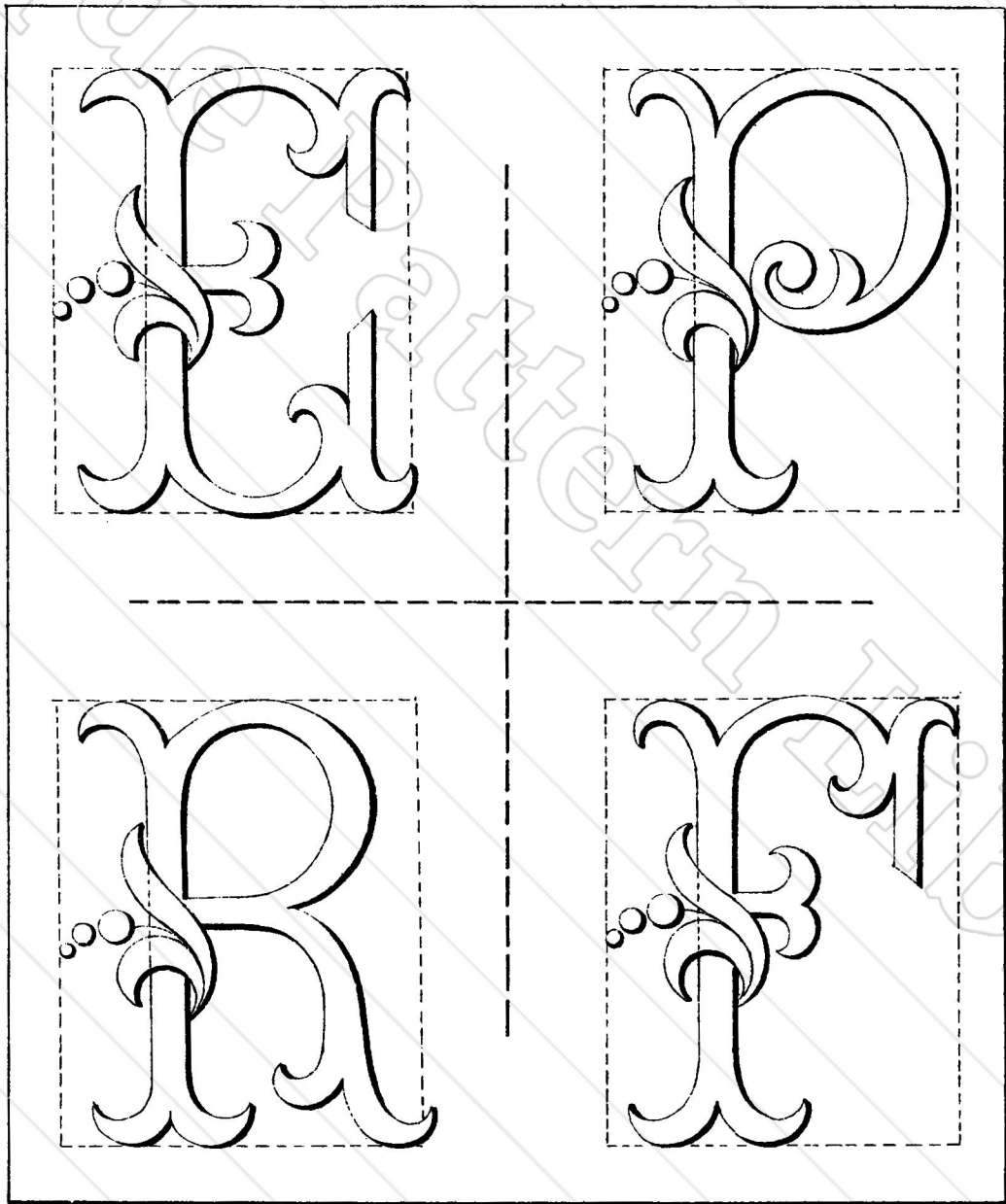

E. L. A. Guillard.

Exercice proposé

Reproduire les lettres ci-dessus à l'échelle approximative de $\frac{3}{2}$ en laissant un espace blanc de 20 mm entre les rectangles d'encombrement.

Le dessin ne sera pas encadré.

Dessin d'Ornement à la Plume

Exercice N° 5.

Initiales Enlacées.

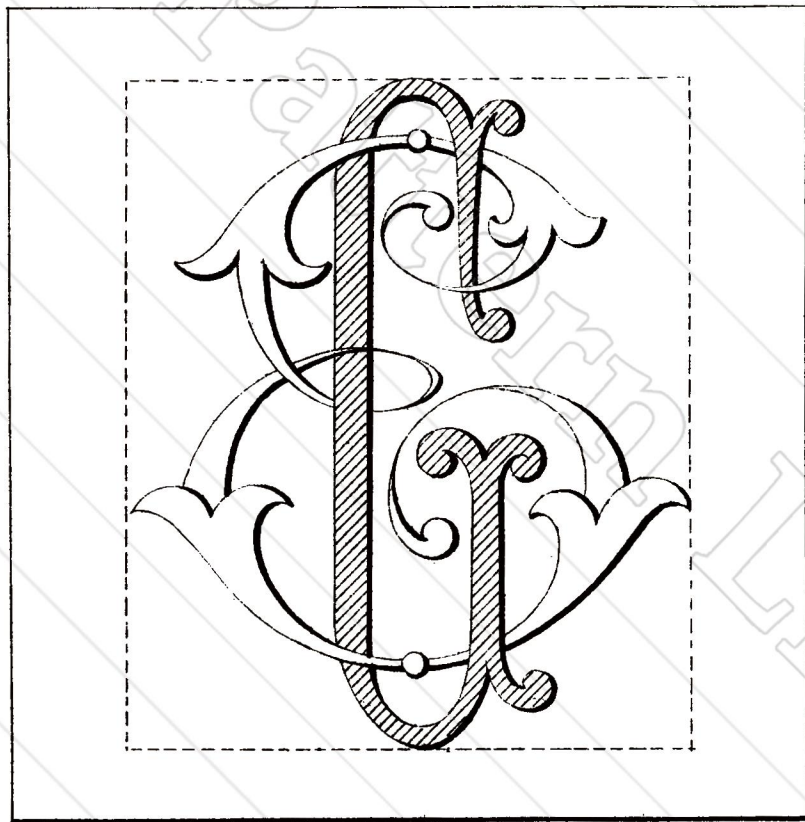

E. L. A. Guiard.

Exercice proposé

- 1°.- Reproduire les initiales enlacées E.G représentées ci-dessus à l'échelle approximative de $\frac{2}{7}$.
- 2°.- Encadrer le dessin en conservant un espace blanc de 10^{mm} environ entre les côtés du cadre et les points extrêmes du dessin.

Dessin d'Ornement à la Plume

Exercice N.º 6.

Feuille de Rosier.

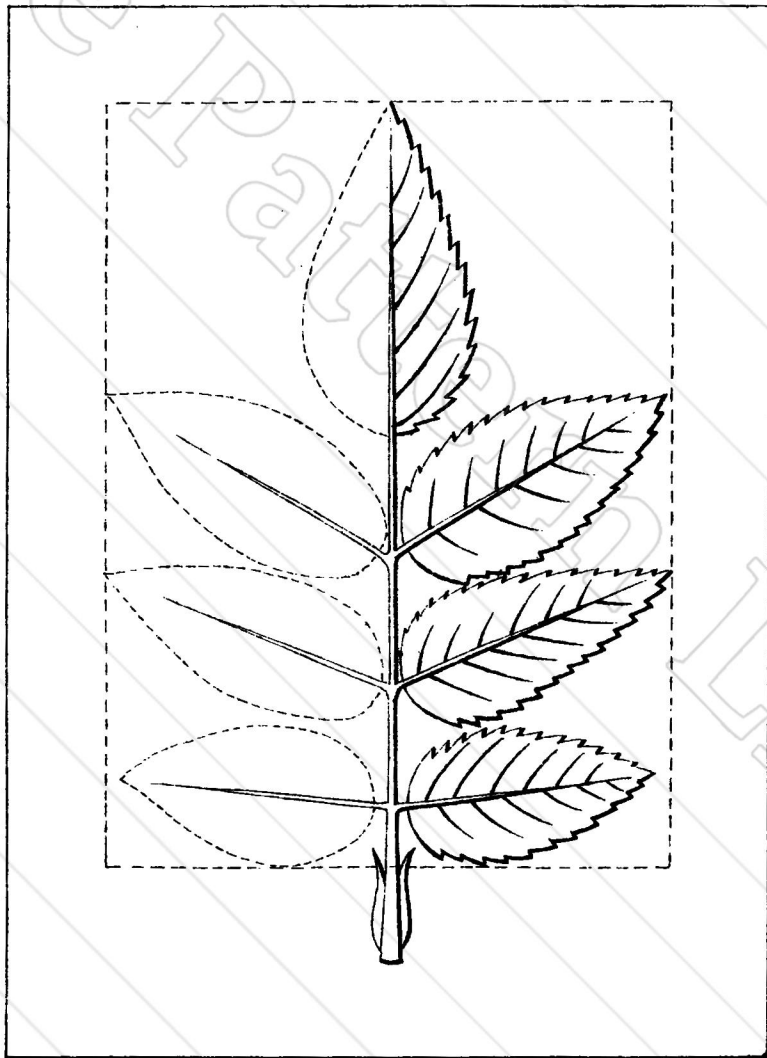

E. L. A. Guiard.

Exercice proposé

Dessiner en la complétant, la Feuille de Rosier représentée par le croquis ci-dessus, avec des dimensions plus grandes d'environ $\frac{1}{4}$ que celles du croquis. On encadrera le dessin comme il est indiqué à l'exercice N.º 2.

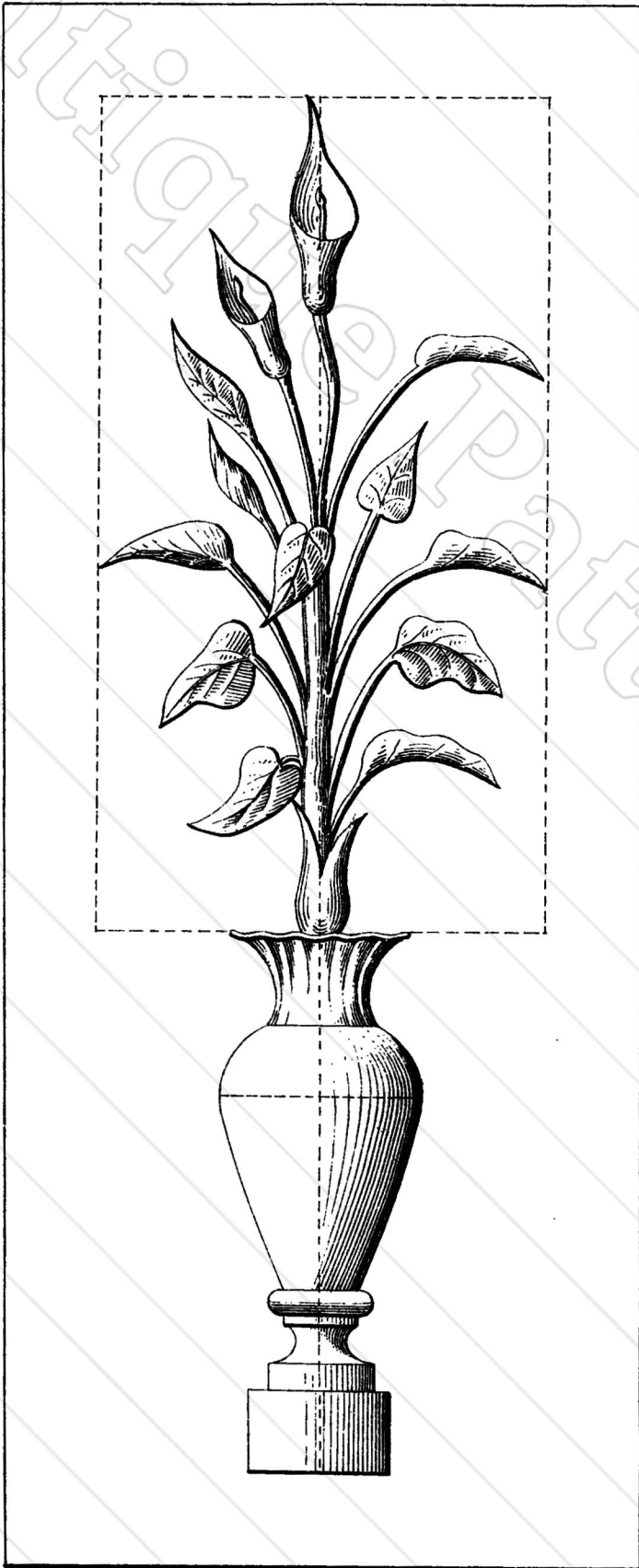

Dessin d'Ornement
à la Plume

Exercice N^o 7.

Vase et Arum.

Exercice proposé

1^o. Reproduire l'ornement
ci-contre en augmentant les
dimensions de $\frac{1}{5}$ environ.

2^o. Encadrer le dessin d'un
cadre dont les côtés seront distants
de 10 $\frac{m}{m}$ environ des points extrêmes
du dessin.

E. L. A. Quiard.

Dessin d'Ornement à la Plume

Exercice N^o 8.

Rosace.

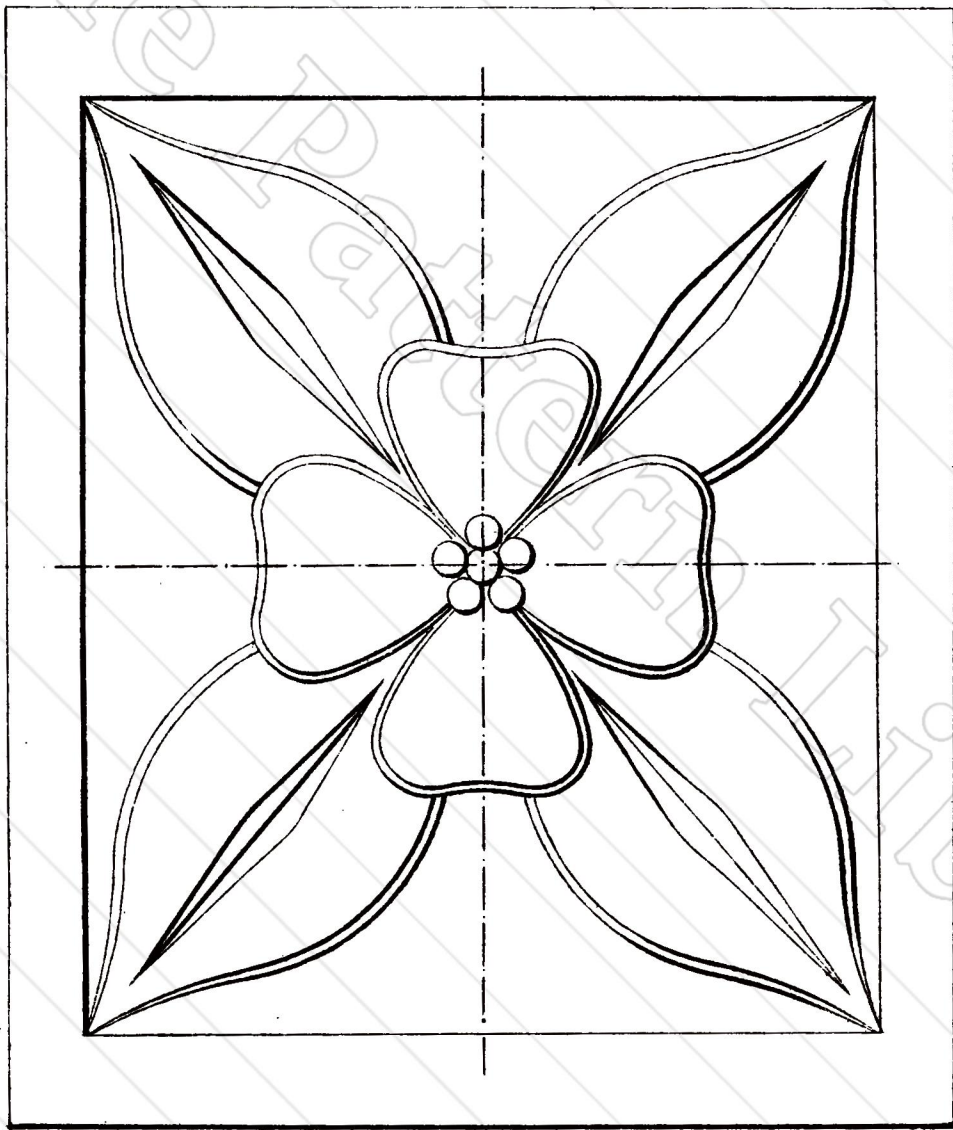

E. L. A. Guiard.

Exercice proposé

Reproduire la Rosace représentée ci-dessus en augmentant les dimensions de $\frac{1}{4}$ environ.

Dessin d'Ornement à la Plume

Exercices N^{os} 9 et 10.

Rosaces.

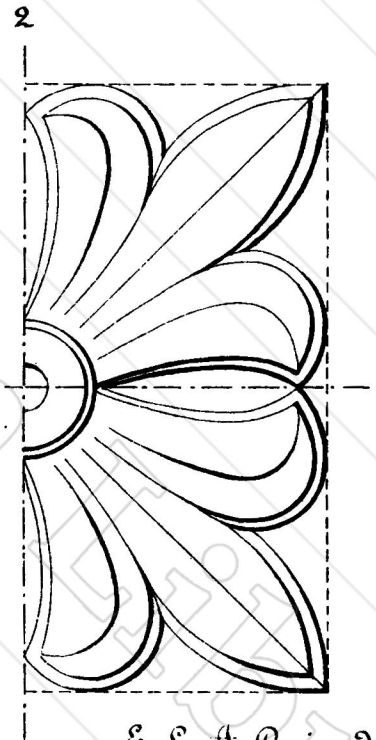
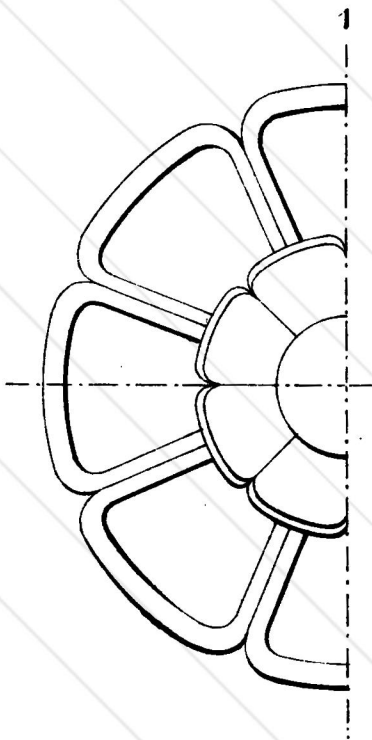

E. L. A. Guiard.

Exercices proposés

Exercice 9. - Dessiner en la complétant, la Rosace N°1 dont la moitié seulement est représentée ci-dessus, à l'échelle approximative de $\frac{2}{3}$.

Encadrer le dessin comme il est dit à l'exercice N°2.

Exercice 10. - Faire le dessin complet avec cadre de la Rosace N°2 comme il est indiqué pour la Rosace N°1.

Dessin d'Ornement à la Plume

Exercice N.º 11.

Ancres en tôle découpée.

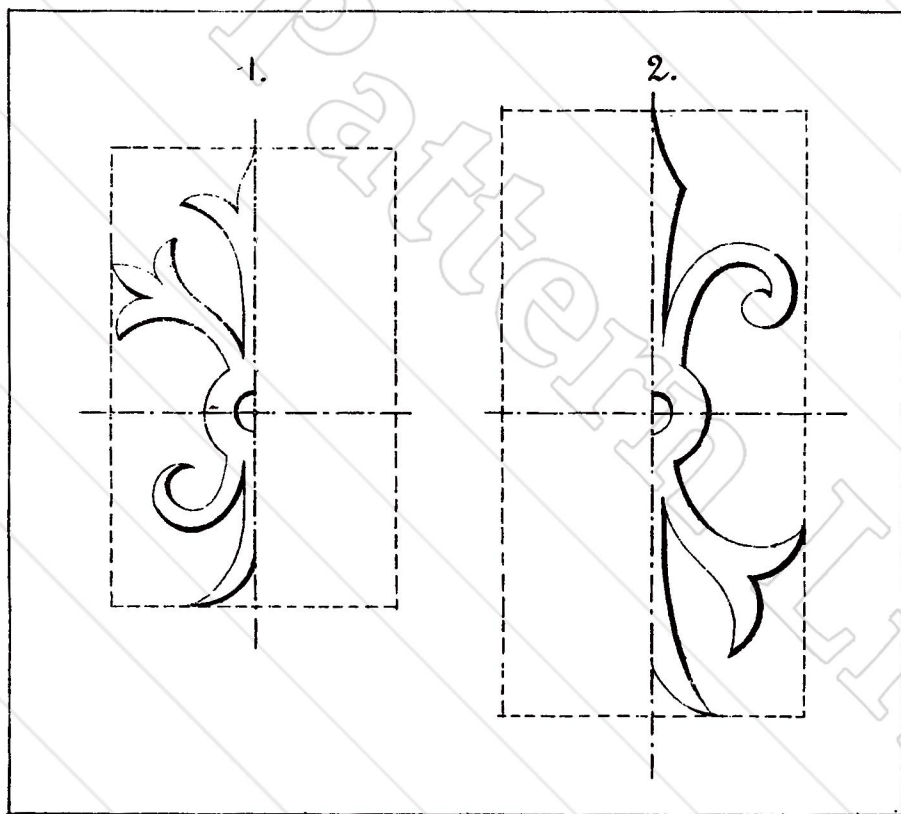

E. L. A. Quiard.

Exercice proposé

Dessiner en les complétant et en doublant leurs dimensions les deux Ancres en tôle découpée dont la moitié seulement de chacune d'elles est représentée sur le modèle. On les espacera de 15^m/_m environ et l'on encadrera le dessin comme il est indiqué à l'exercice N.º 2.

Dessin d'Ornement à la Plume

Exercice N^o 12.

Montants de Grilles à Arc-Boutant.

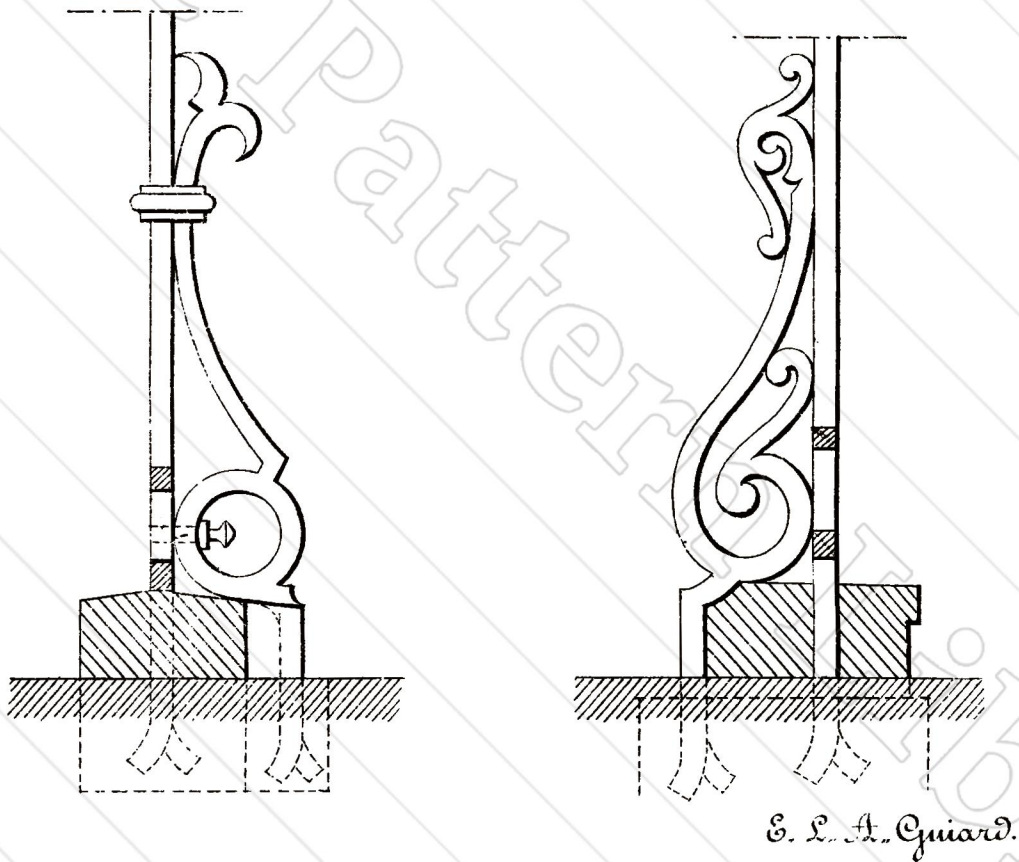

Exercice proposé

Le modèle ci-dessus représente deux Montants de Grilles à Arc-Boutant. Reproduire ces deux Montants à l'échelle approximative de $\frac{2}{7}$ en laissant entre eux un intervalle d'environ 25 ^{mm} et en renforçant chacun d'eux d'un second Arc-Boutant ou jambe de force symétrique de celle existante. — On n'encadrera pas le dessin.

Dessin d'Ornement à la Plume

Exercice N^o. 13.

Séparation de Balcon, Chardons.

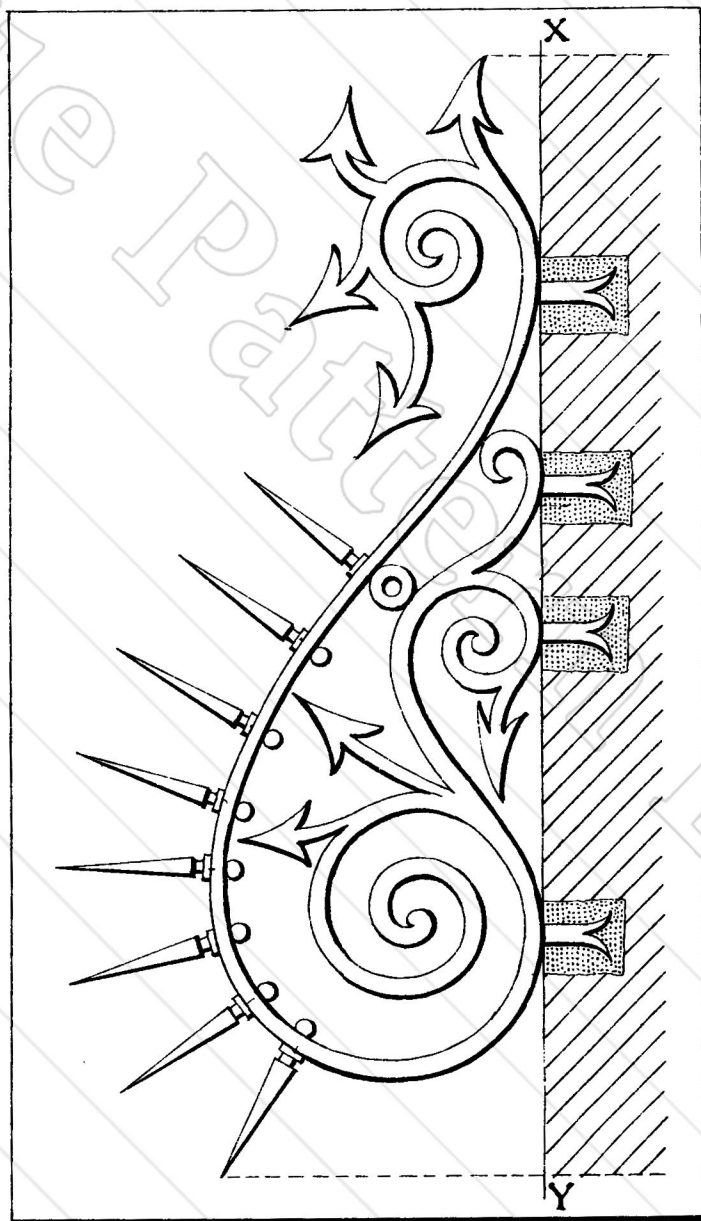

E. L. A. Quiard.

Exercice proposé. Dessiner deux séparations de balcon, symétriques par rapport à la ligne XY, prise comme axe de symétrie, semblables au modèle donné ci-dessus, dont on réduira les dimensions de $\frac{1}{4}$ environ.

Encadrer le dessin comme il est dit à l'exercice précédent.

Dessin d'Ornement à la Plume

Exercices N^{os} 14 et 15.

Ancres en fer forgé.

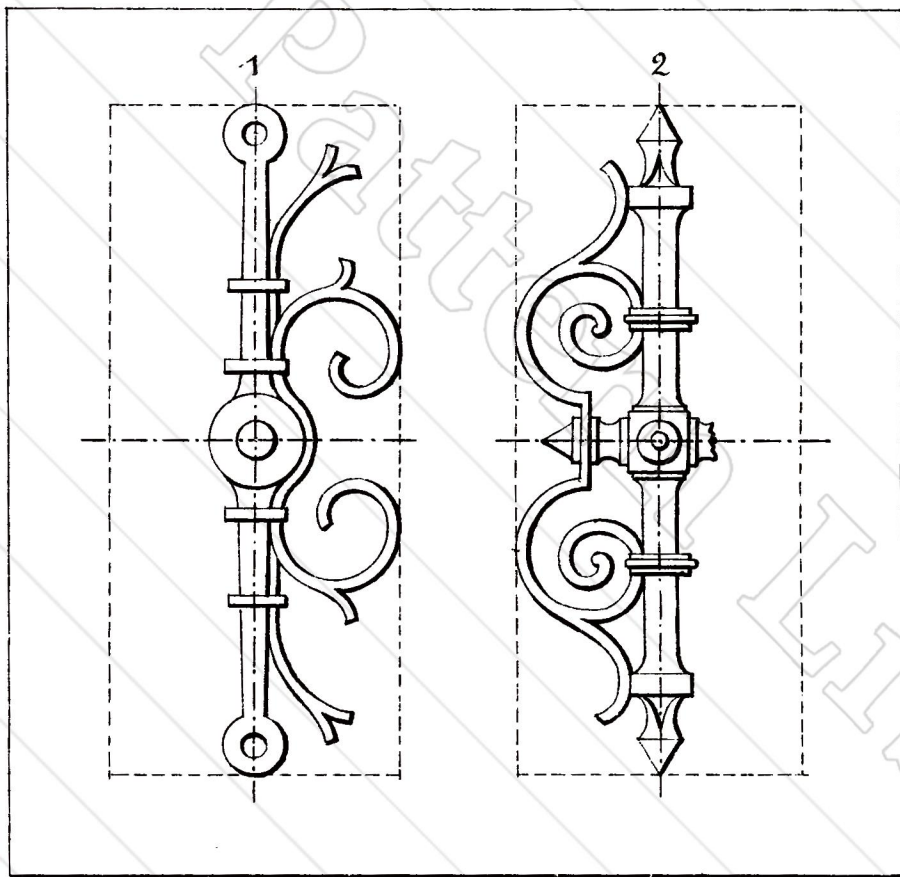

E. L. H. Guillard.

Exercices proposés

Cette planche donnera lieu à 2 exercices. - Pour chaque exercice faire le dessin complet de chacune des 2 ancres dont le demi-dessin seulement est donné. Mettre les traits forts... On n'encadrera pas le dessin obtenu.

Dessin d'Ornement à la Plume

Exercice N° 16.

Fenture en tôle découpée.

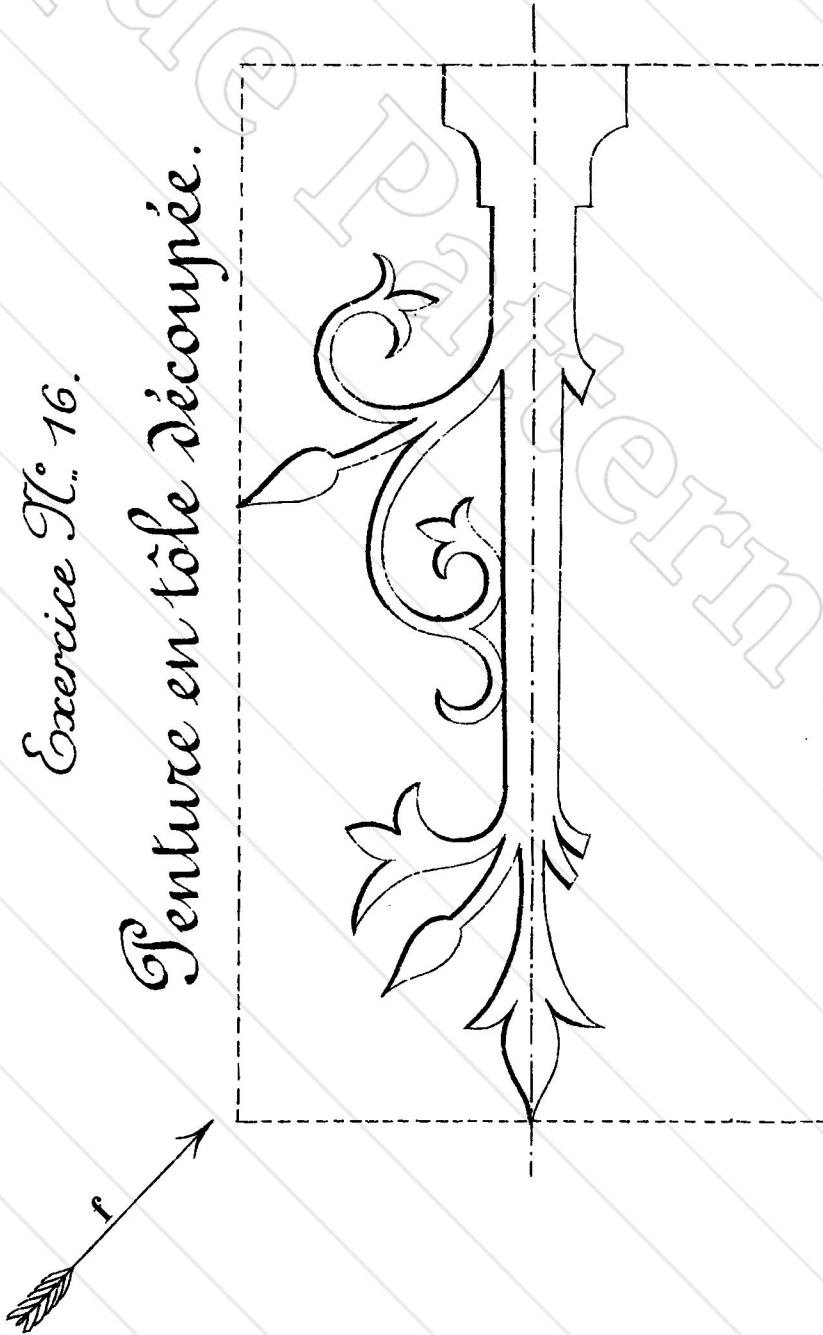

E. L. A. Guivard.

Exercice propre Faire le dessin complet, à l'échelle approximative de $\frac{1}{3}$, de la Fenture dont la moitié supérieure seulement est représentée ci-dessus. On corrigera les traits forts qui sont faux sur le modèle en prenant pour direction des rayons lumineux la flèche f inclinée à 45° . — Encadrer le dessin comme il est dit à l'exercice N° 2.

Dessin d'Ornement à la Plume

Exercice N° 17. - Fenture en tôle découpée.

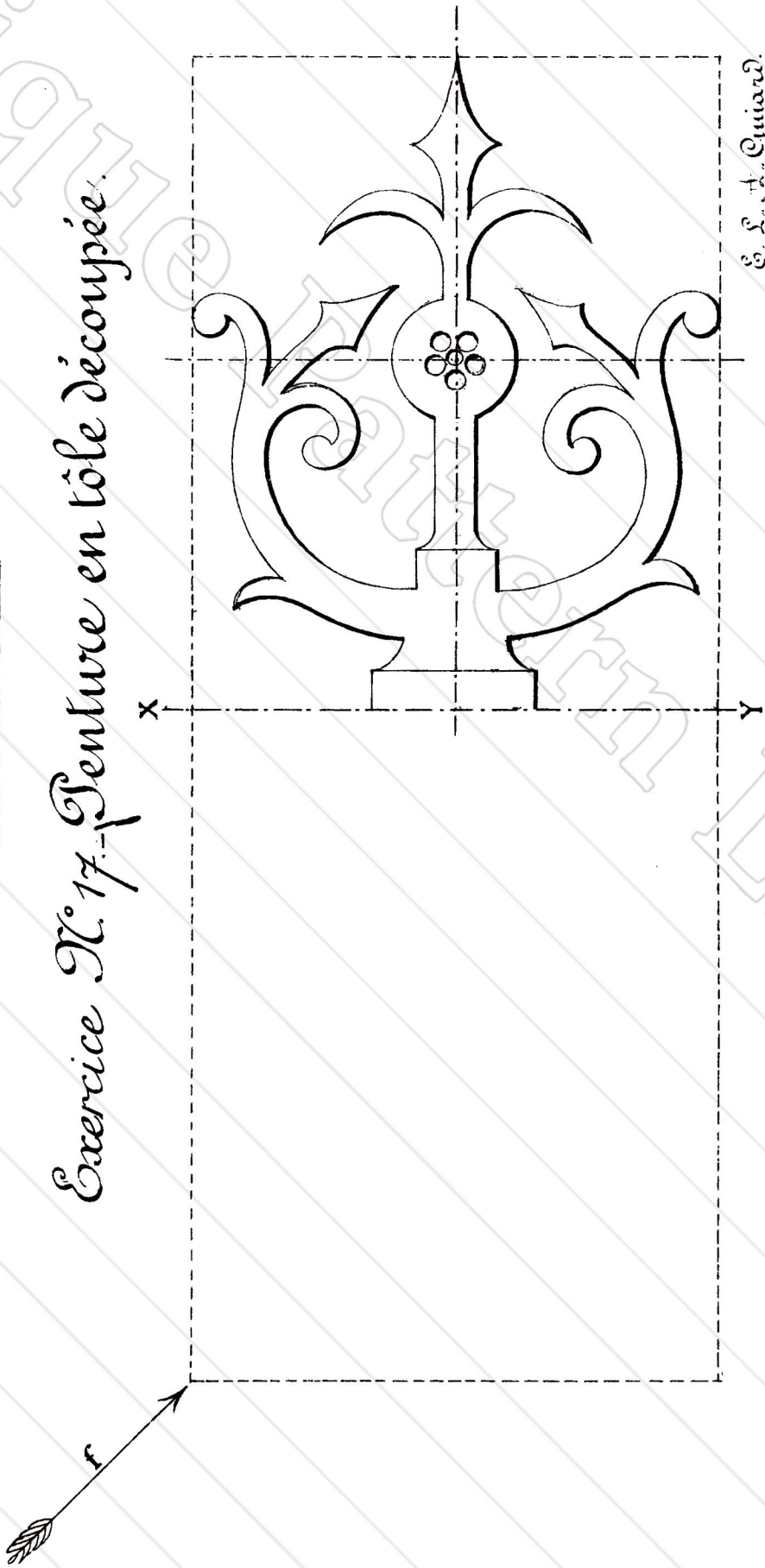

Exercice proposé Dessiner, approximativement à la même échelle que le modèle donné, deux Fentures symétriques par rapport à la ligne XY, prise comme axe de symétrie. Ses traits forts sont saisi sur le modèle; on les corrigera en prenant pour direction des rayons lumineux la flèche f, inclinée à 45°. Encadrer comme il est dit à l'exercice N° 2.

Dessin
d'Ornement
à la Plume



E. L. A. Guiard.

Exercice N° 18.

Fleur de Lys.
stylisée.

Exercice proposé

Faire le dessin complet de l'orne-
ment ci-contre en réduisant les dimen-
sions de $\frac{1}{4}$ environ.

Dessin d'Ornement à la Plume

Exercice N° 19.

Clé.

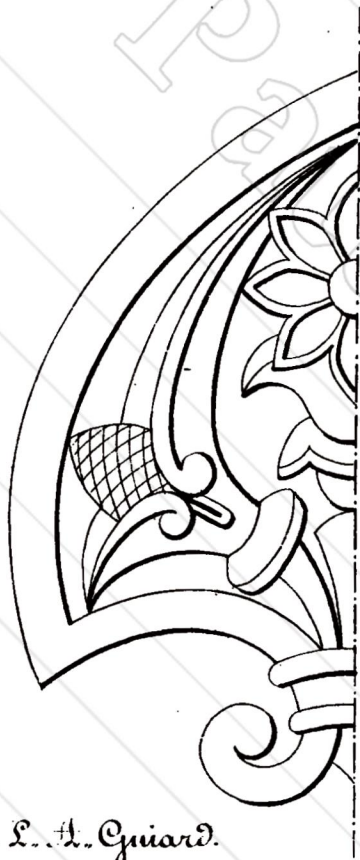

E. L. H. Guiard.

Exercice proposé

Faire le dessin complet du motif d'ornement ci-dessus dont la moitié seulement est représentée en augmentant les dimensions de $\frac{1}{3}$ environ. La moitié de gauche sera achevée au crayon celle de droite sera terminée à l'encre.

Tracer un cadre d'après les données de l'exercice N° 2.

Dessin d'Ornement à la Plume

Exercices N^{os} 20 et 21. Découpages. Crêtes de Balustrades.

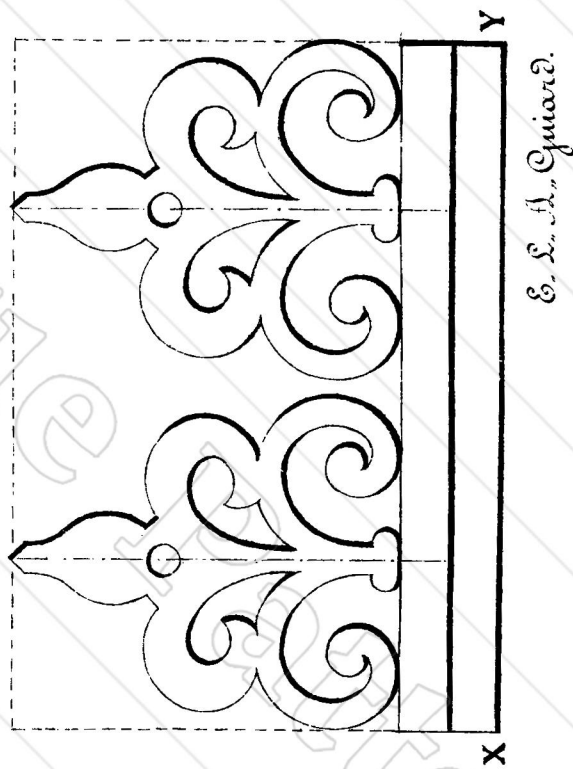
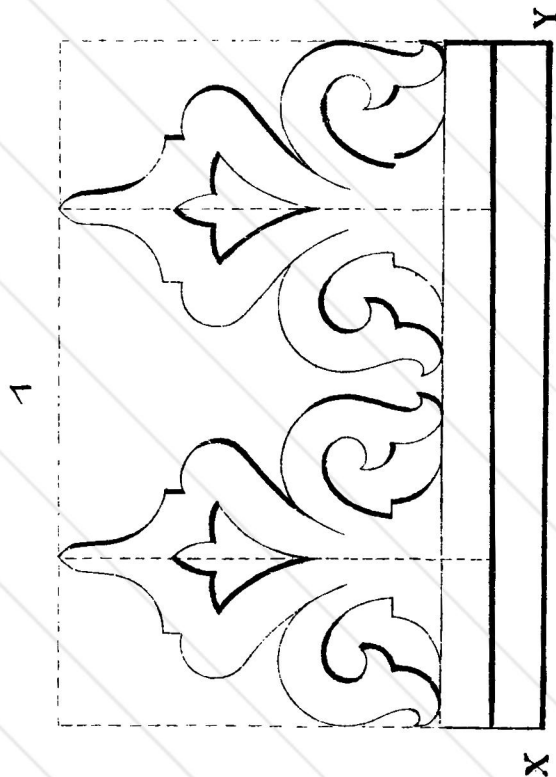

Exercices proposés

Ce modèle représente deux motifs de Crêtes de Balustrades.

Chaque motif fera l'objet d'un dessin comme il est indiqué ci-après.

En reproduira l'un des deux motifs en doublant approximativement les dimensions du modèle et on dessinera la même Crête renversée au dessous de la ligne XY prise comme axe de symétrie. Sans de cadre.

Dessin d'Ornement à la Plume

Exercice N° 22 : Motif en bois découpé

Lavillon de Jalousie.

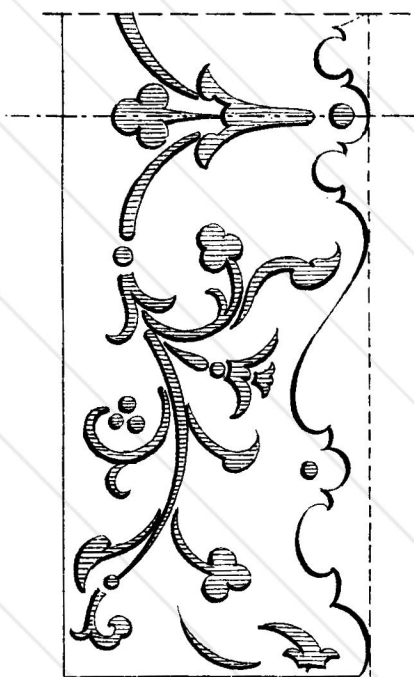

Exercice N° 23 : Motif en bois découpé et sculpté.

Fronton de Bibliothèque.

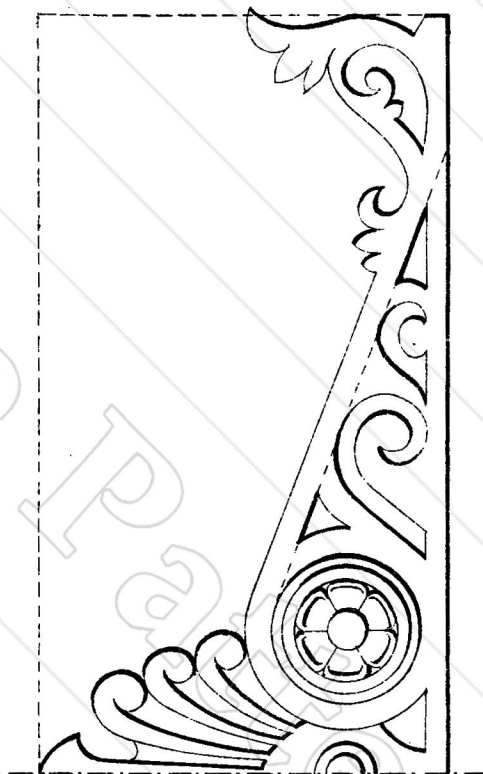

E. S. M. Guillard.

Exercices proposés

Pour chaque exercice, faire le dessin complet du modèle donné en augmentant les dimensions de $\frac{1}{4}$ environ.

On ne tracera pas de cadre.

Dessin d'Ornement à la Plume

Exercice N.º 24. Feuille d'Acanthe.

Modèle Classique N.º 2777 du Catalogue des Beaux-Arts.

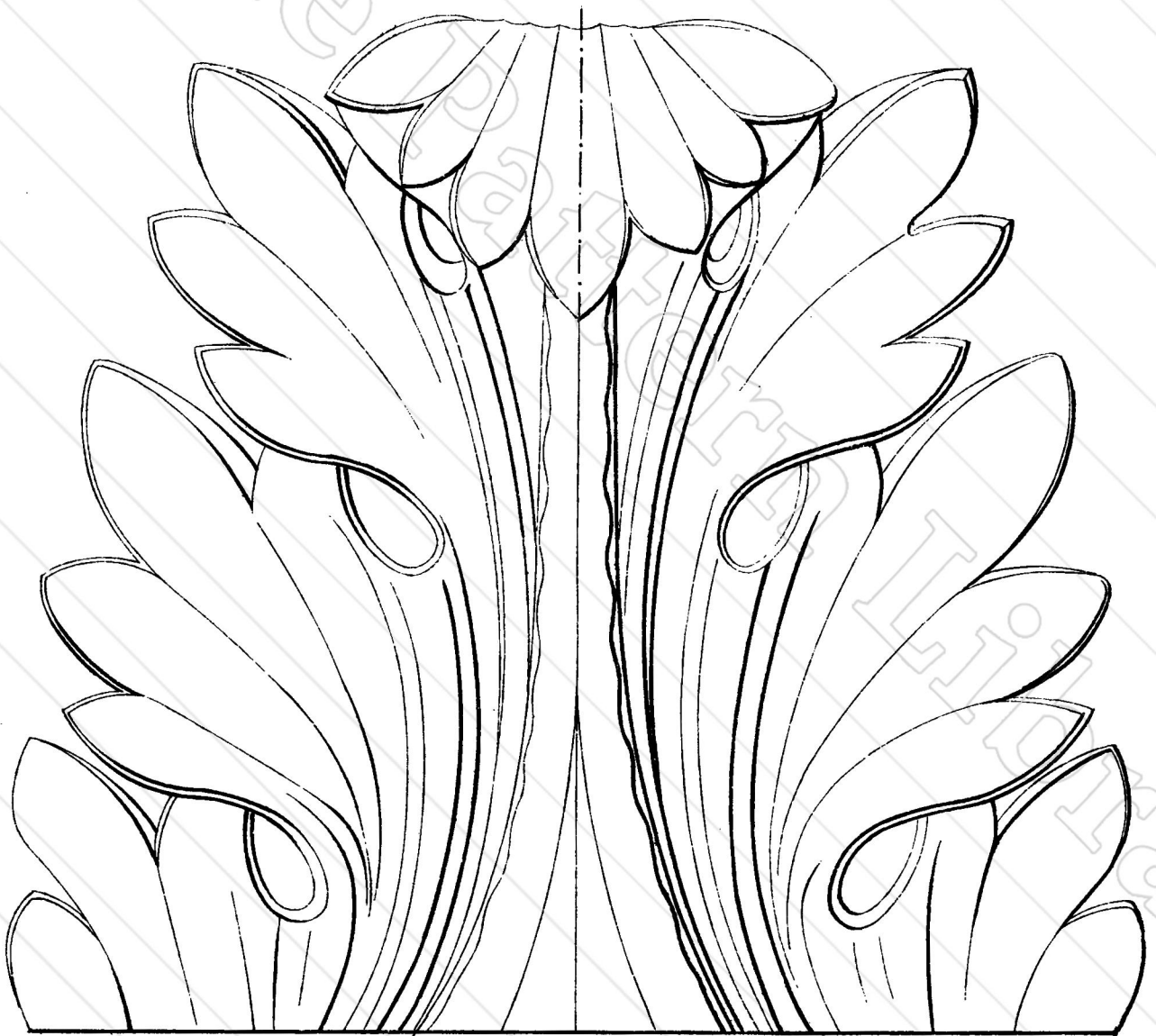

E. L. A. Guillard.

Exercice proposé

Reproduire le dessin ci-dessus à l'échelle approximative de $\frac{4}{5}$.
Tracer un cadre comme il est indiqué à l'exercice N.º 2.

Dessin d'Ornement à la Plume.

Exercice N.º 25. Frise Grecque.



E. L. A. Guillard.

Exercice proposé

Dessiner en la complétant la Frise Grecque, dont la moitié seulement est représentée ci-dessus et en réduisant les dimensions du modèle de $\frac{1}{4}$ environ.

Tracer un cadre comme il est dit à l'exercice N.º 2.

Dessin d'Ornement

à la Plume

Exercice N^o 26.

Balustre en fer forgé.

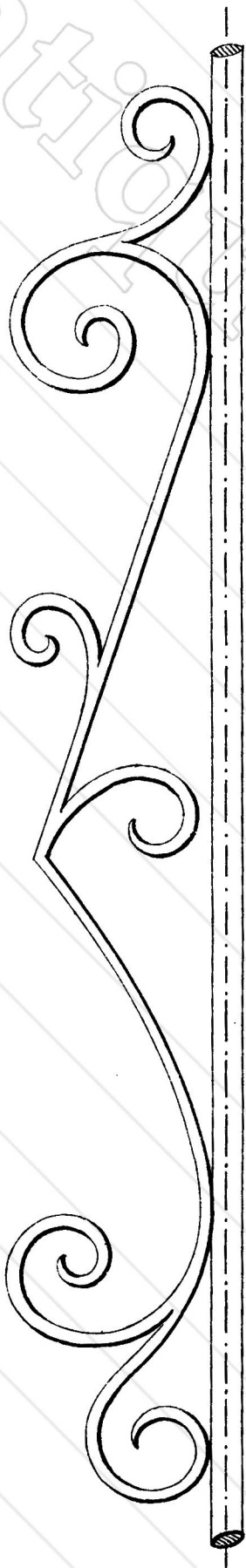

E. L. A. Guiard.

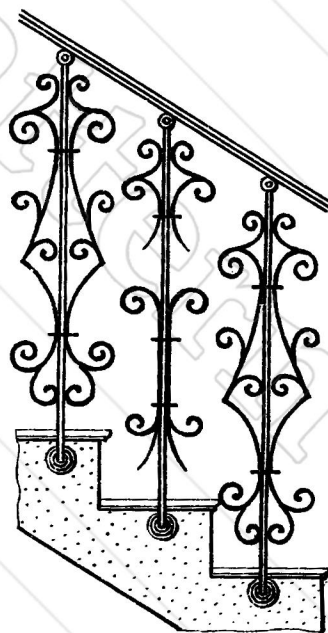

Rampe
d'Escalier

Exercice proposé

Faire le dessin complet, à l'échelle approximative de $\frac{3}{4}$, du Balustre en fer forgé dont le demi-dessin est donné ci-contre.

Dessin d'Ornement
à la Plume

Exercice N° 27

Balustre en fer forgé

Rampe
d'Escalier

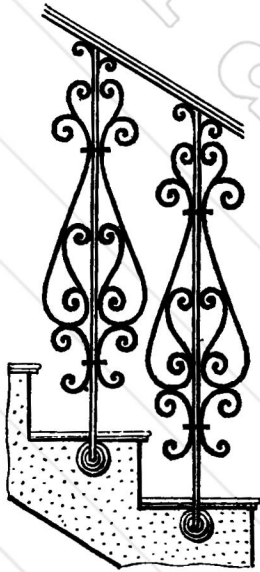

Exercice proposé

Faire le dessin complet, à l'échelle approxi-
mative de $\frac{3}{4}$, du Balustre en fer forgé dont le
demi-dessin est donné ci-contre.

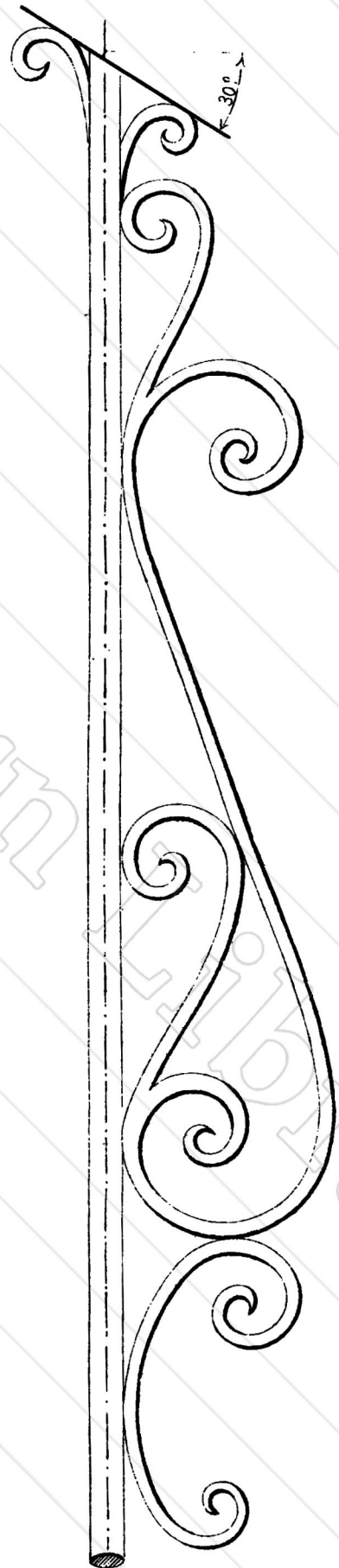

E. L. A. Quiard.

Dessin d'Ornement à la Plume

Exercice N° 28.

Encadrement Art Nouveau.

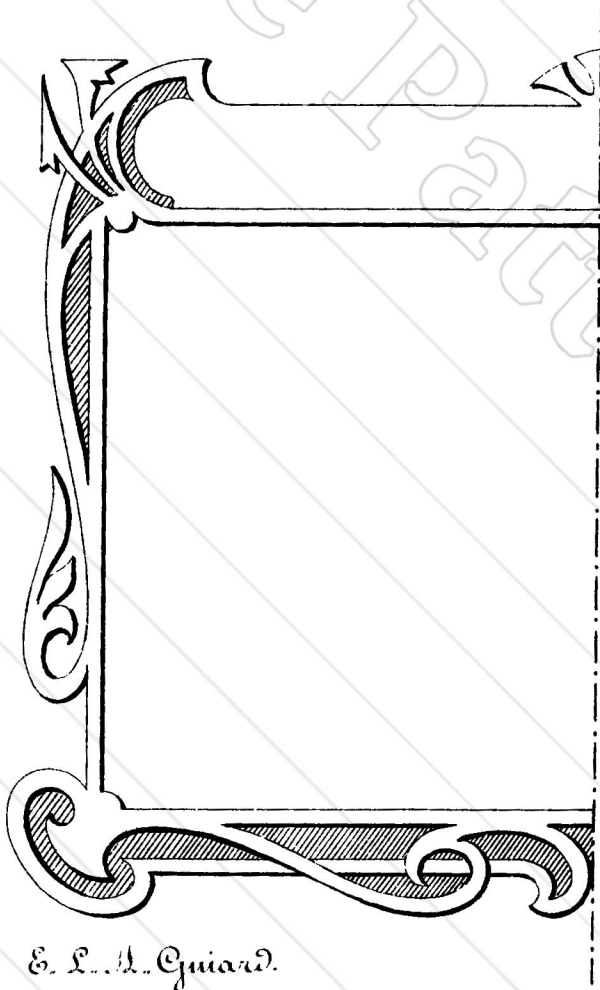

E. L. A. Guiard.

Exercice proposé

Dessiner en le complétant et en augmentant de $\frac{1}{4}$ environ les dimensions du modèle, l'encadrement art nouveau dont la moitié seulement est représentée ci-dessus.

Dessin d'Ornement à la Plume

Exercice N^o 29.

Encadrement Art Nouveau.

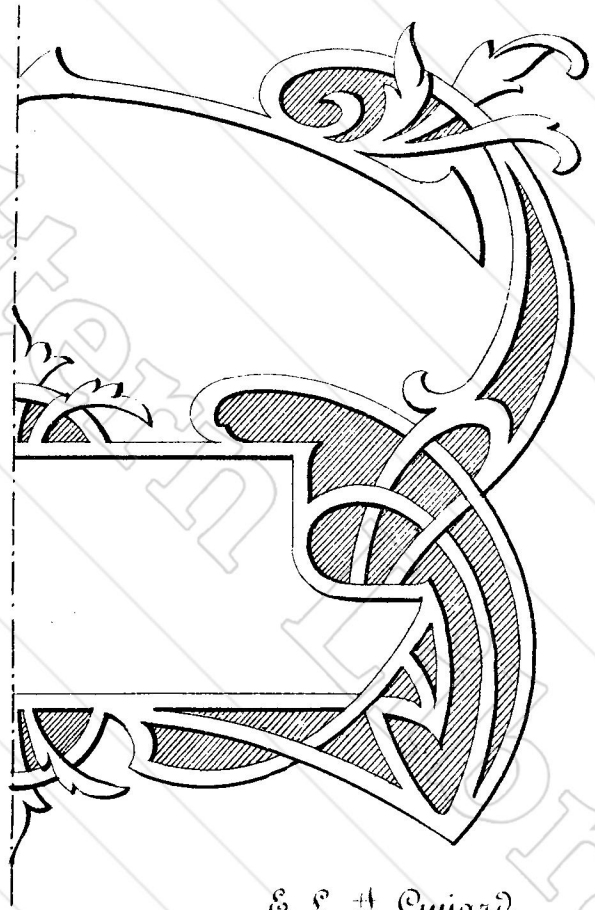

E. L. H. Quiard.

Exercice proposé

Dessiner en le complétant et en augmentant de $\frac{1}{4}$ environ les dimensions du modèle,
l'encadrement art nouveau dont la moitié seulement est représentée ci-dessus.

Dessin d'Ornement
à la Plume

Exercice N.º 30.

Fronton de Chassis.

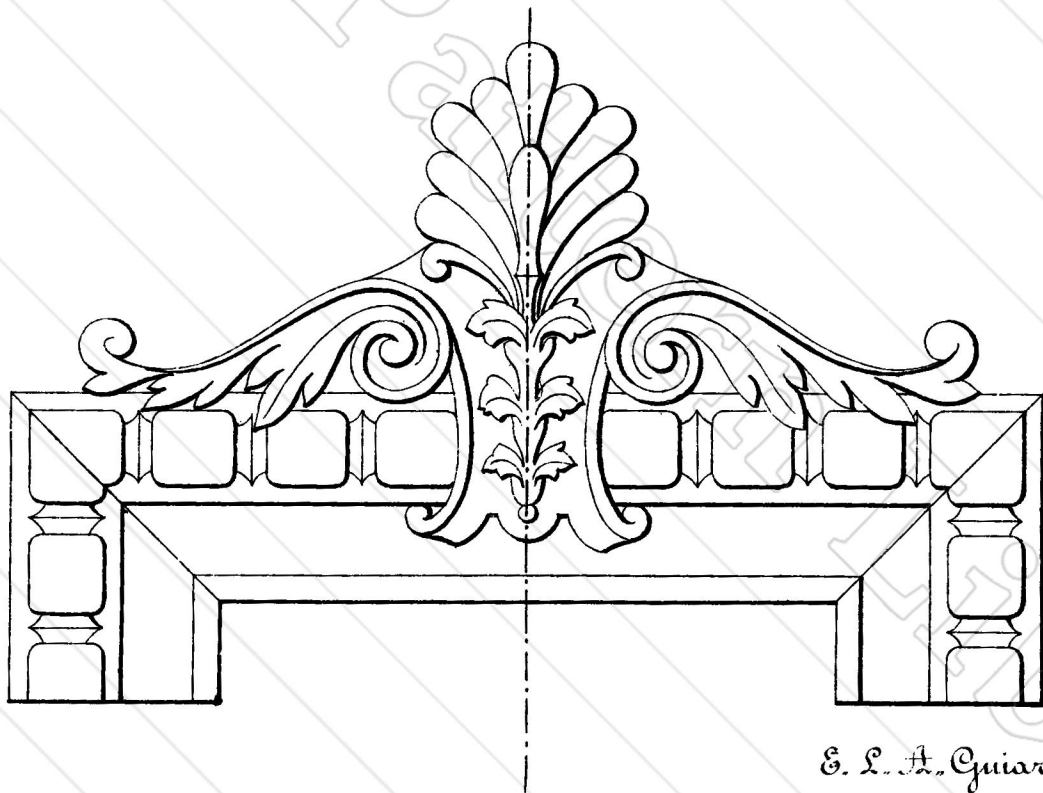

E. L. A. Guiard.

Exercice proposé

Réproduire l'ornement représenté ci-dessus en augmentant les dimensions
du modèle d'environ $\frac{1}{3}$

Dessin d'Ornement à la Plume

Exercice N.º 31

Lanneau
de Menuiserie
Arabe.

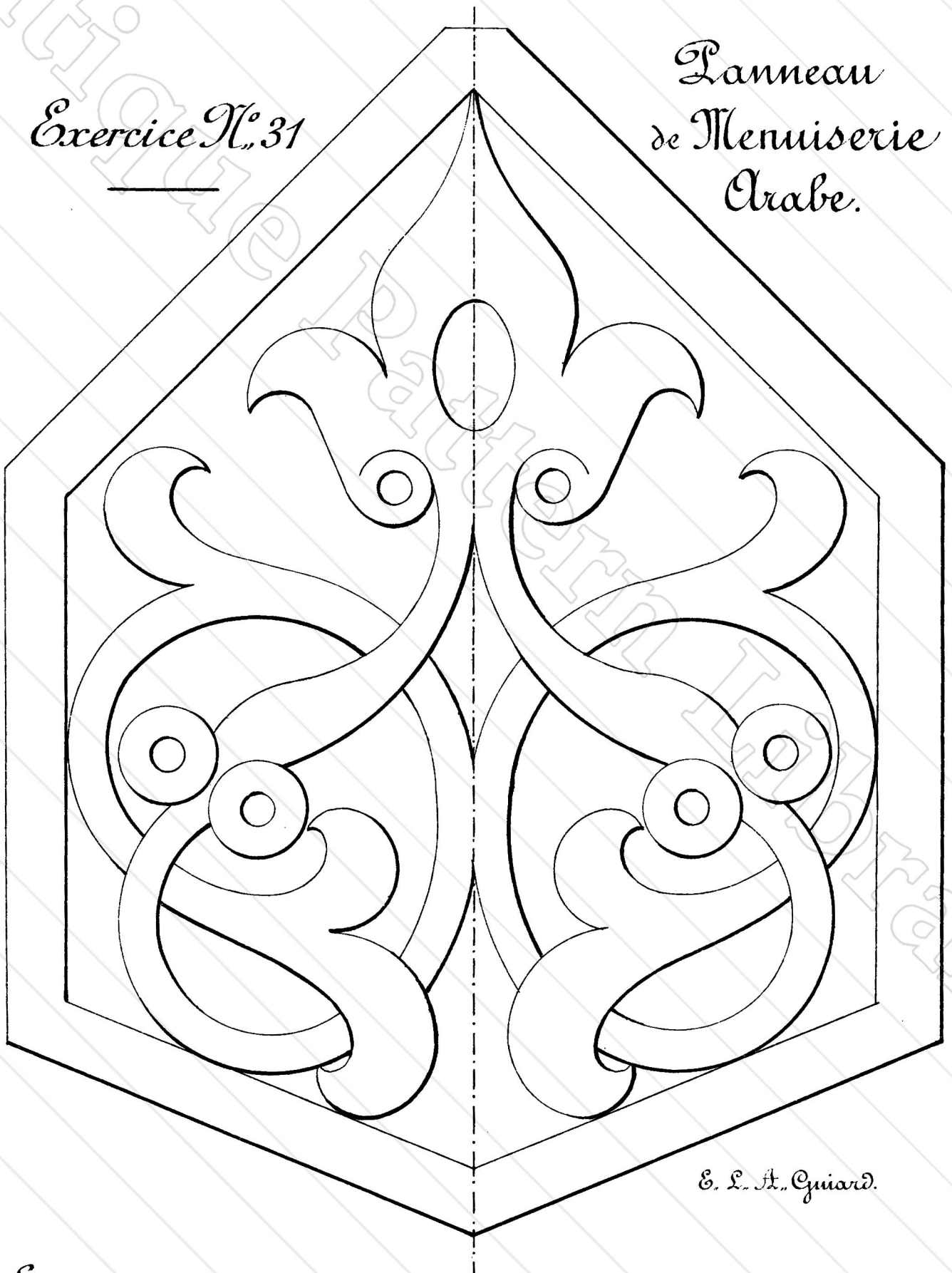

E. L. A. Guillard.

Exercice proposé: Reproduire l'ornement ci-dessous à l'échelle approximative de $\frac{4}{5}$.

Dessin d'Ornement à la Plume

Exercice N. 32.

Couronnement.

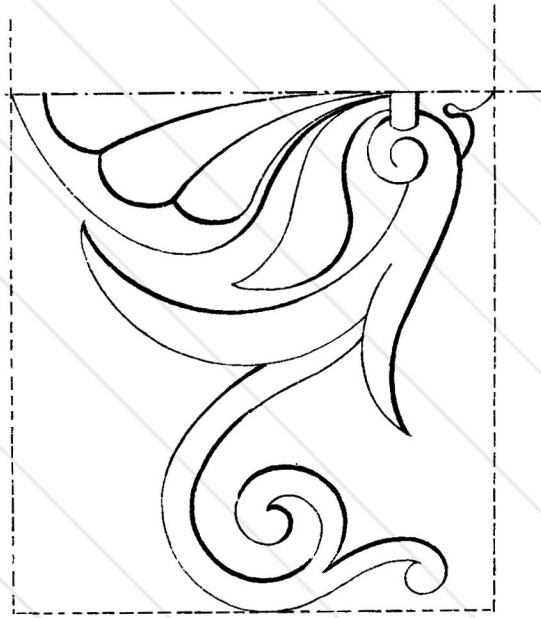

Exercice proposé.

Dessiner le Couronnement, dont la moitié seulement est représentée ci-dessous, en le complétant et en augmentant les dimensions du modèle de $\frac{1}{2}$ environ.
Encadrer le dessin comme il est dit à l'exercice N. 2.

Exercice N. 33. Rosace.

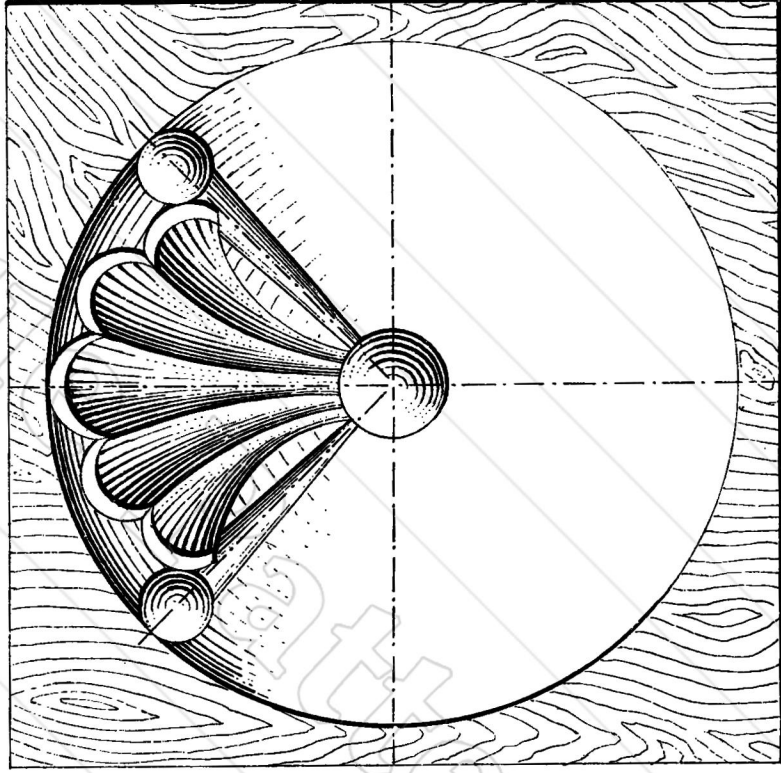

E. L. A. Guillard.

Exercice proposé. Faire le dessin complet de la Rosace, dont le $\frac{1}{4}$ seulement est représenté ci-dessous, à l'échelle approximative de $\frac{3}{2}$.

Dessin d'Ornement à la Plume

Exercices N^{os} 34 et 35. - Appui de Croisée en fonte.

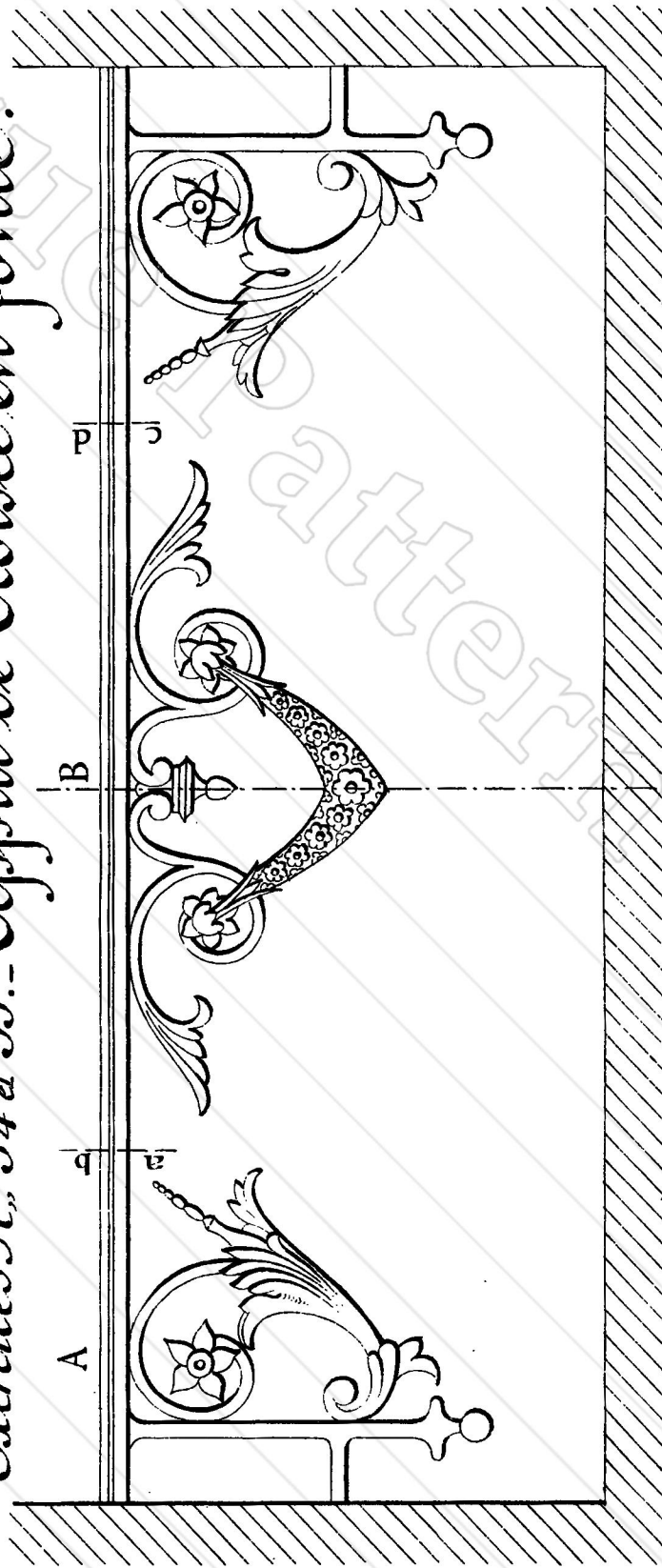

E. L. A. Guillard.

Exercices proposés

Exercice N^o 34. - Reproduire à l'échelle approximative de $\frac{3}{4}$, l'ornement de gauche A du modèle, limité à la coupe a b.

Exercice N^o 35. - Reproduire à l'échelle approximative de $\frac{3}{4}$, l'ornement central B du modèle, limité aux coupes a b et c d.

Dessin d'Ornement à la Plume

Moulures Ornées: Rais de Cœur, Oves, Perles, Girouettes.

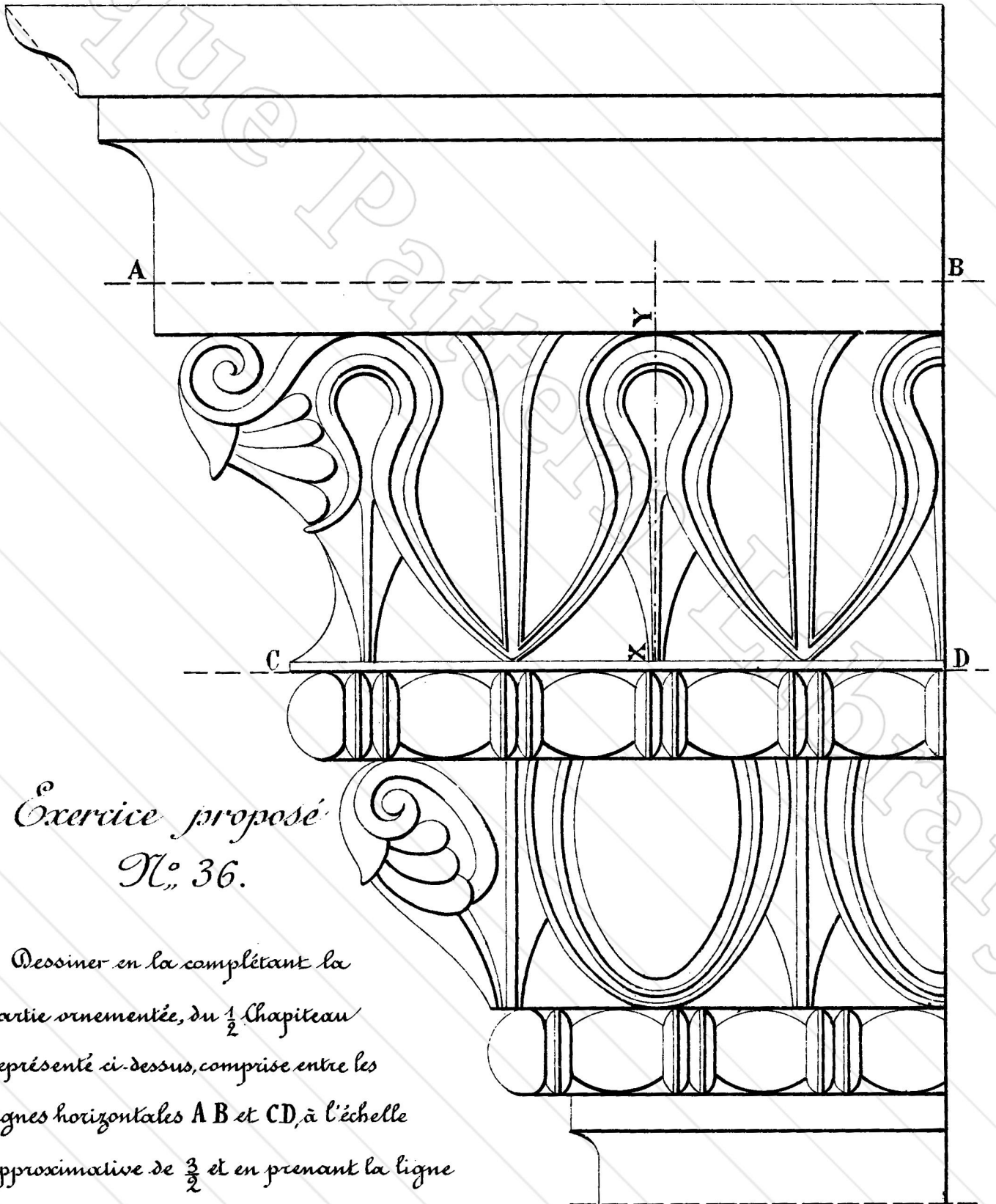

Exercice proposé
N^o 36.

Dessiner en la complétant la partie ornementée, du $\frac{1}{2}$ Chapiteau représenté ci-dessus, comprise entre les lignes horizontales A B et C D, à l'échelle approximative de $\frac{3}{2}$ et en prenant la ligne XY, comme axe de symétrie.

E. L. A. Guiard.

Dessin d'Ornement
à la Plume

Exercice N^o 37.

Couronnement.

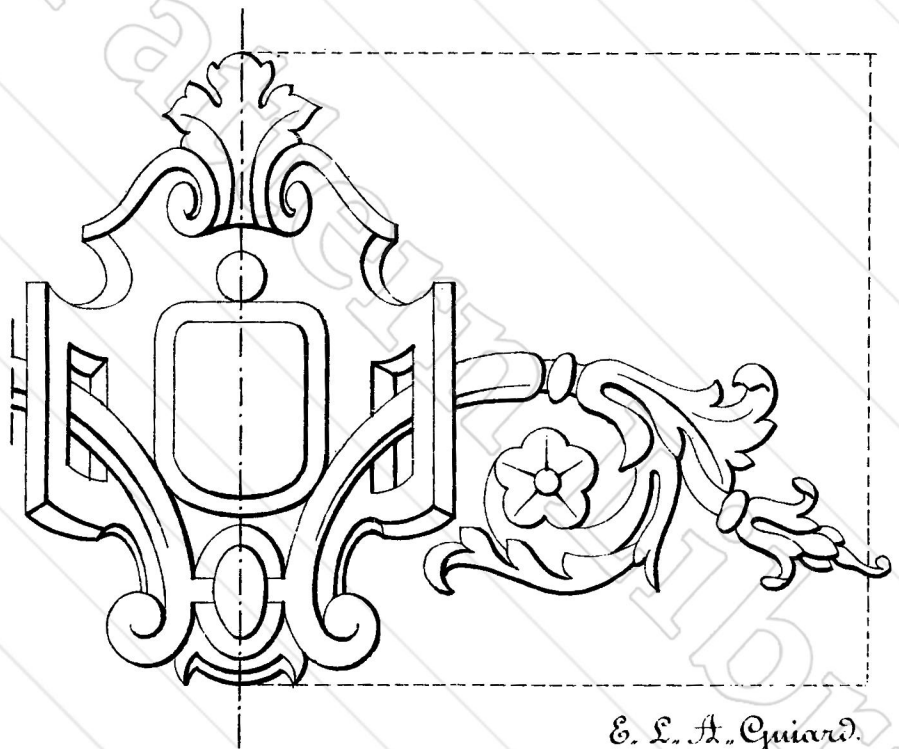

E. L. A. Guillard.

Exercice proposé

Faire le dessin complet du motif d'ornement ci-dessus en augmentant les dimensions du modèle de $\frac{1}{4}$ environ.

Dessin d'Ornement à la Plume

Exercices N^{os} 38 et 39.

Motifs en bois découpé... Lanneaux ajourés.

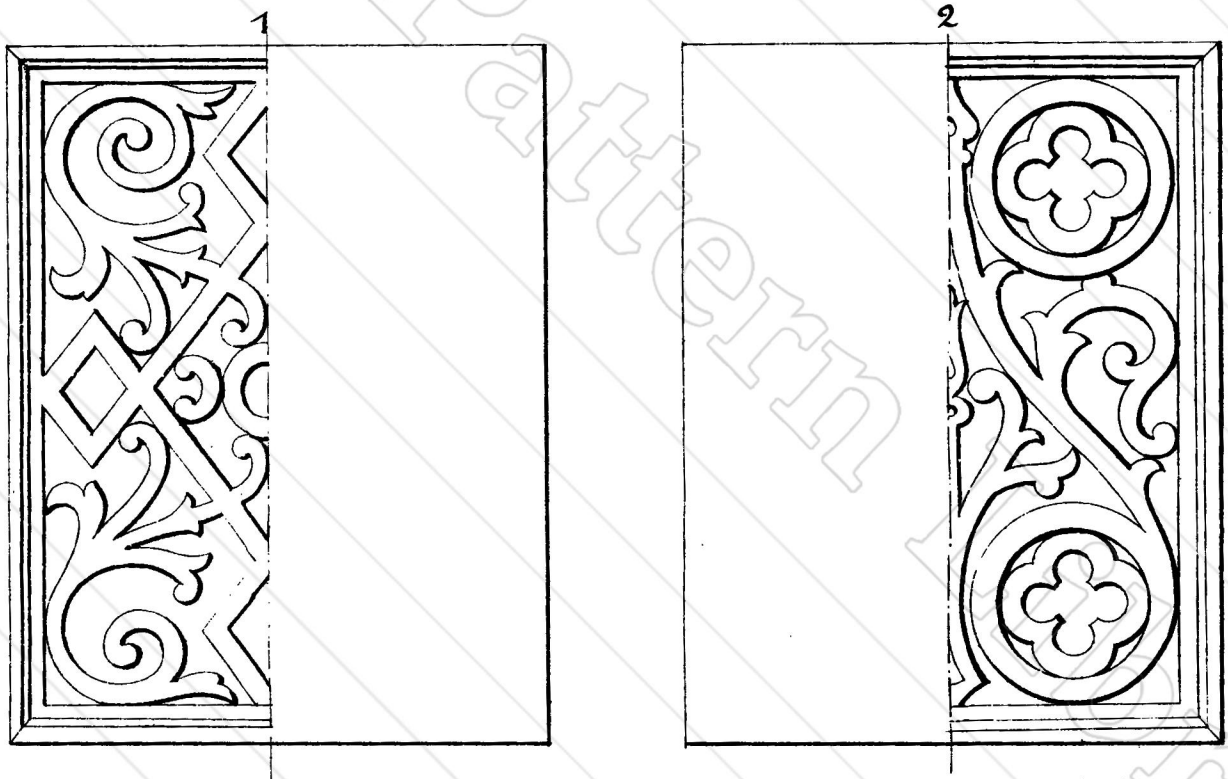

E. L. A. Quiard.

Exercices proposés

Exercice N^o 38. - Faire le dessin complet, à l'échelle approximative de $\frac{2}{7}$ du panneau ajouré N^o 1 dont le demi-dessin seulement est donné ci-dessus.

Exercice N^o 39. - Mêmes données que pour l'exercice N^o 38.

Dessin d'Ornement à la Plume

Exercice N° 40. Cartouche.

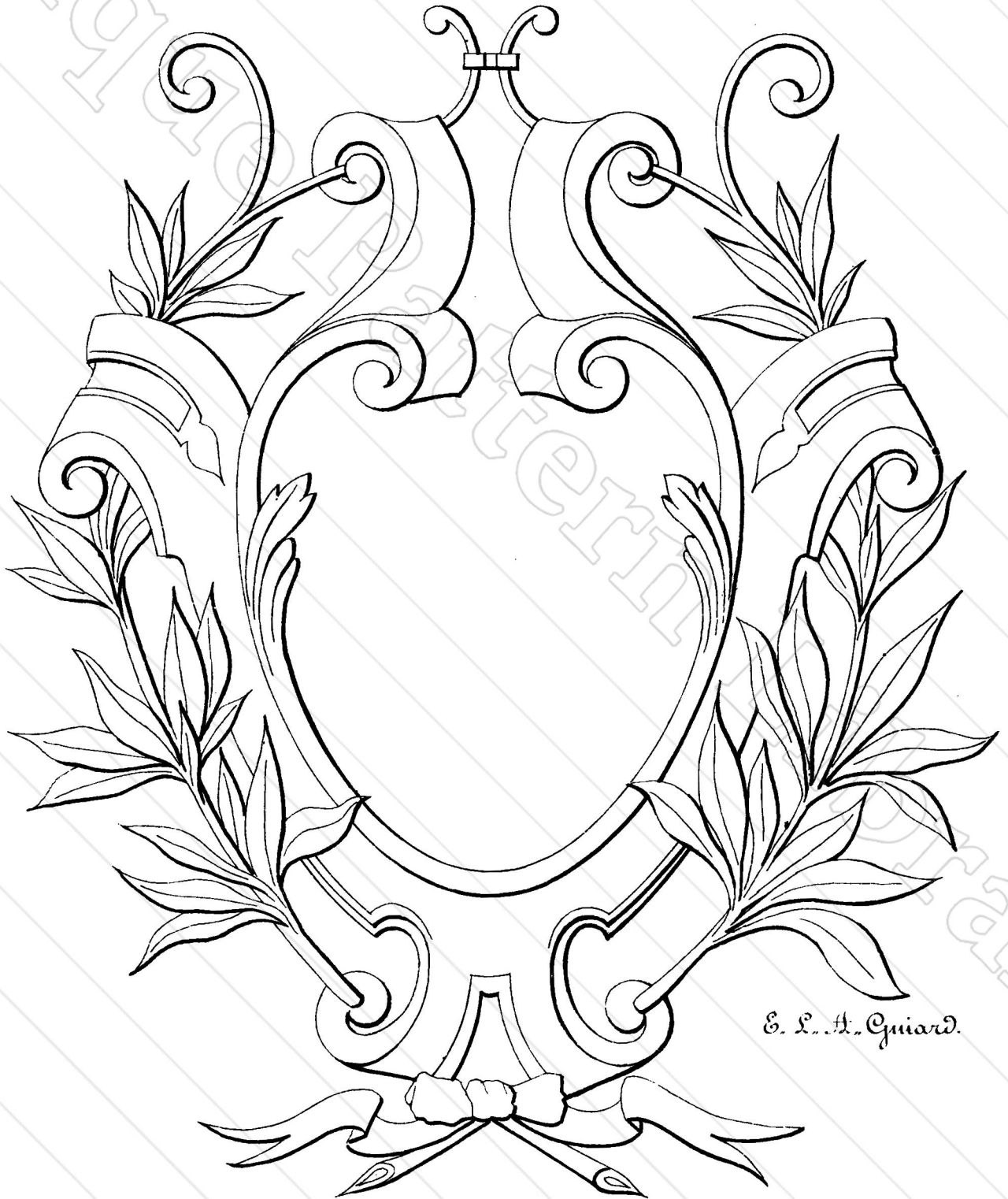

Exercice proposé Reproduire en entier le dessin ci-dessus, en réduisant les dimensions du modèle de $\frac{1}{5}$ environ.

Dessin d'Ornement à la Plume

Cartouches.

Exercice N° 41.



Faire le dessin complet du
Cartouche ci-contre à l'échelle
approximative de $\frac{3}{7}$.

Exercice N° 42.



Faire le dessin complet du
Cartouche ci-contre à l'échelle
approximative de $\frac{2}{7}$.

Exercice N° 42 bis

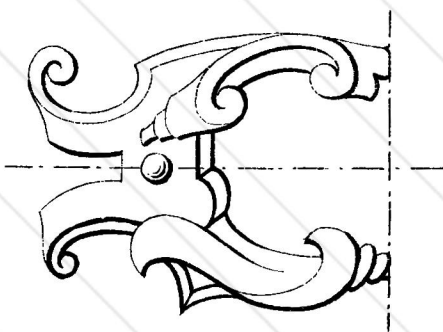

Mêmes données
que pour l'exercice précédent.

E. L. A. Quiard.

Dessin d'Ornement à la Plume

Exercices N^{os} 43 et 44.

Écussons.

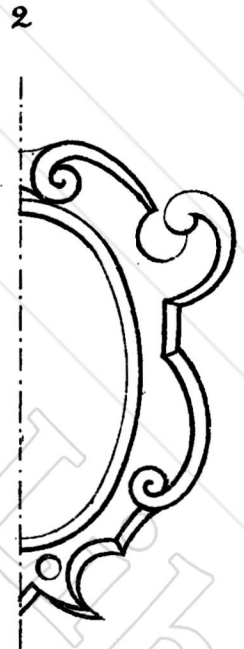

E. L. A. Quiard.

Exercice proposé

43. — Dessiner entièrement l'écusson N^o 1 dont le demi-dessin seulement est donné ci-dessus en doublant les dimensions du modèle.

44. — Mêmes données que pour l'exercice précédent.

Encadrer le dessin obtenu comme il est indiqué à l'exercice N^o 2.

Dessin d'Ornement à la Plume

Exercices N^{os} 45 et 46.

Chapiteau. Panneau sculpté.

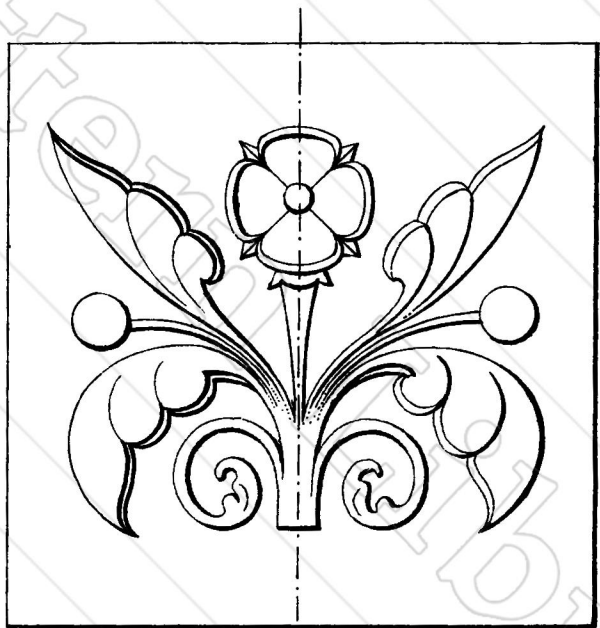
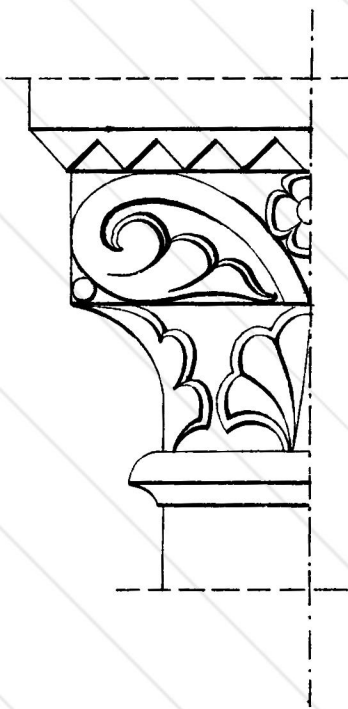

E. L. A. Quiard.

Exercices proposés

45.- Faire le dessin complet du Chapiteau dont la moitié seulement est représentée ci-dessus, à l'échelle approximative de $\frac{3}{2}$.

46.- Reproduire le Panneau sculpté représenté ci-dessus, à l'échelle approximative de $\frac{2}{1}$.

Encadrer le dessin comme il est dit à l'exercice N^o 2.

Dessin d'Ornement à la Plume

Exercice N^o 47.

Chapiteau.



E. L. A. Quiard.

Exercice proposé

Dessiner entièrement le Chapiteau dont le demi-dessin est donné ci-dessus, en augmentant les dimensions du modèle de $\frac{1}{4}$ environ.

Dessin d'Ornement à la Plume

Exercice N° 48. Salmettes.

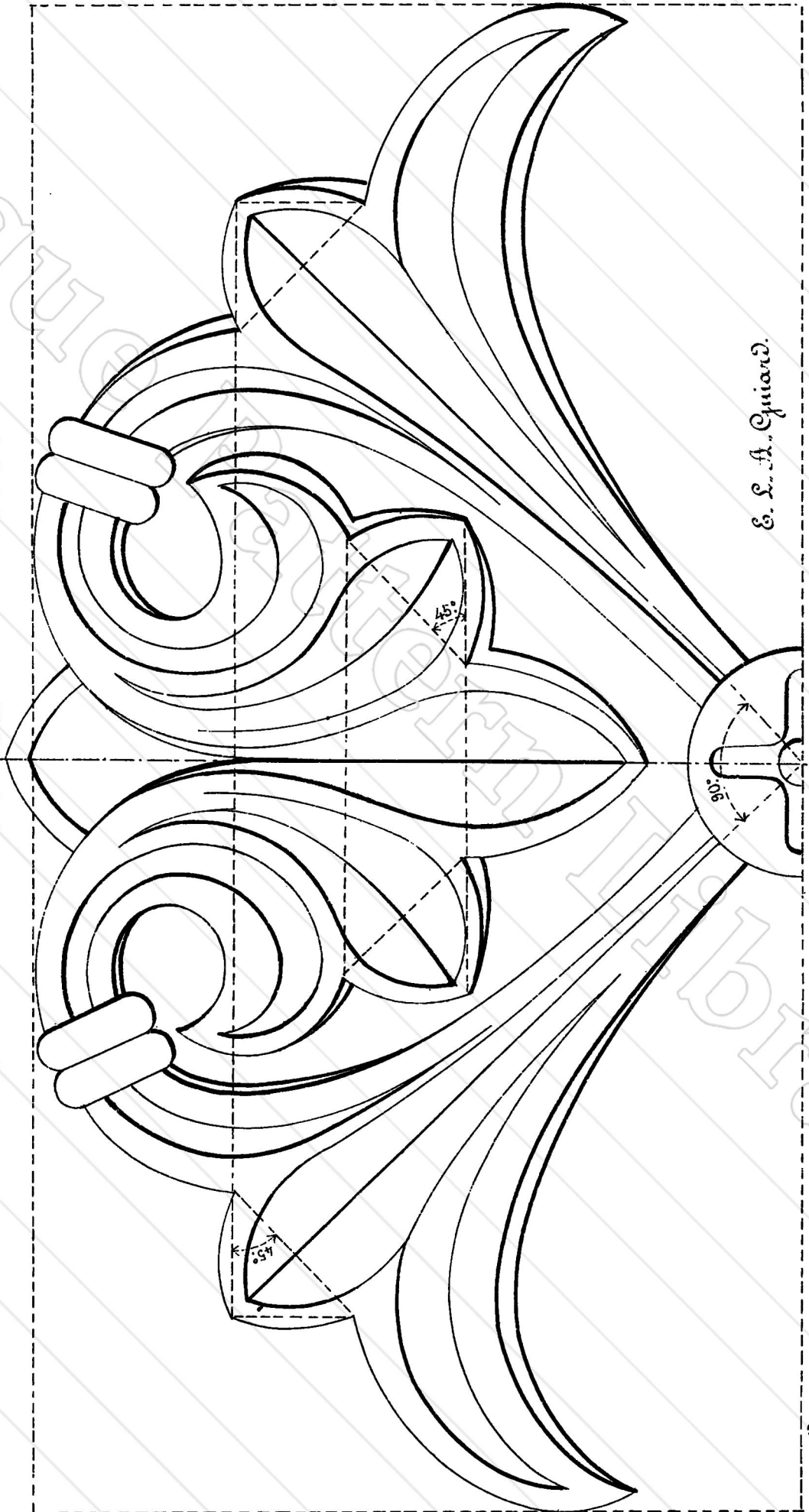

E. L. A. Guillard.

Exercice proposé ... Reproduire en entier le dessin ci-dessus à l'échelle approximative de $\frac{3}{4}$.

Dessin d'Ornement à la Plume

Exercices N^{os} 49, 50 et 51. Frise du Capitole. Palmettes et Culot.

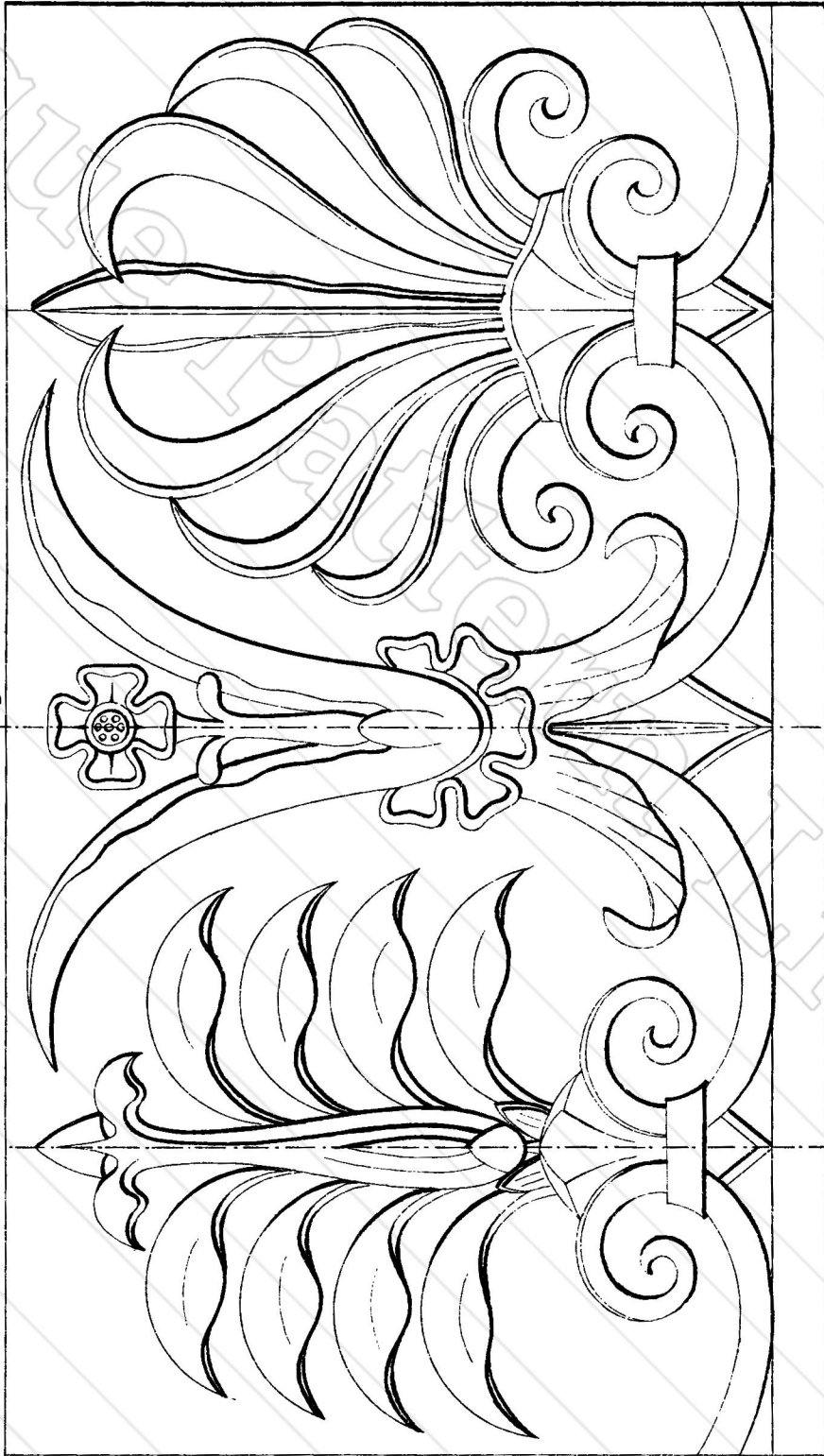

Exercices proposés

Ce modèle donnera lieu à 3 exercices

49. Culot.

50. Palmettes de gauche.

51. Palmettes de droite.

E. L. A. Guillard.

Pour chaque exercice augmenter les dimensions du modèle de 1/4 environ.

Dessin d'Ornement à la Plume

Exercice N.º 52.

Initiales enlacées O.M.T.

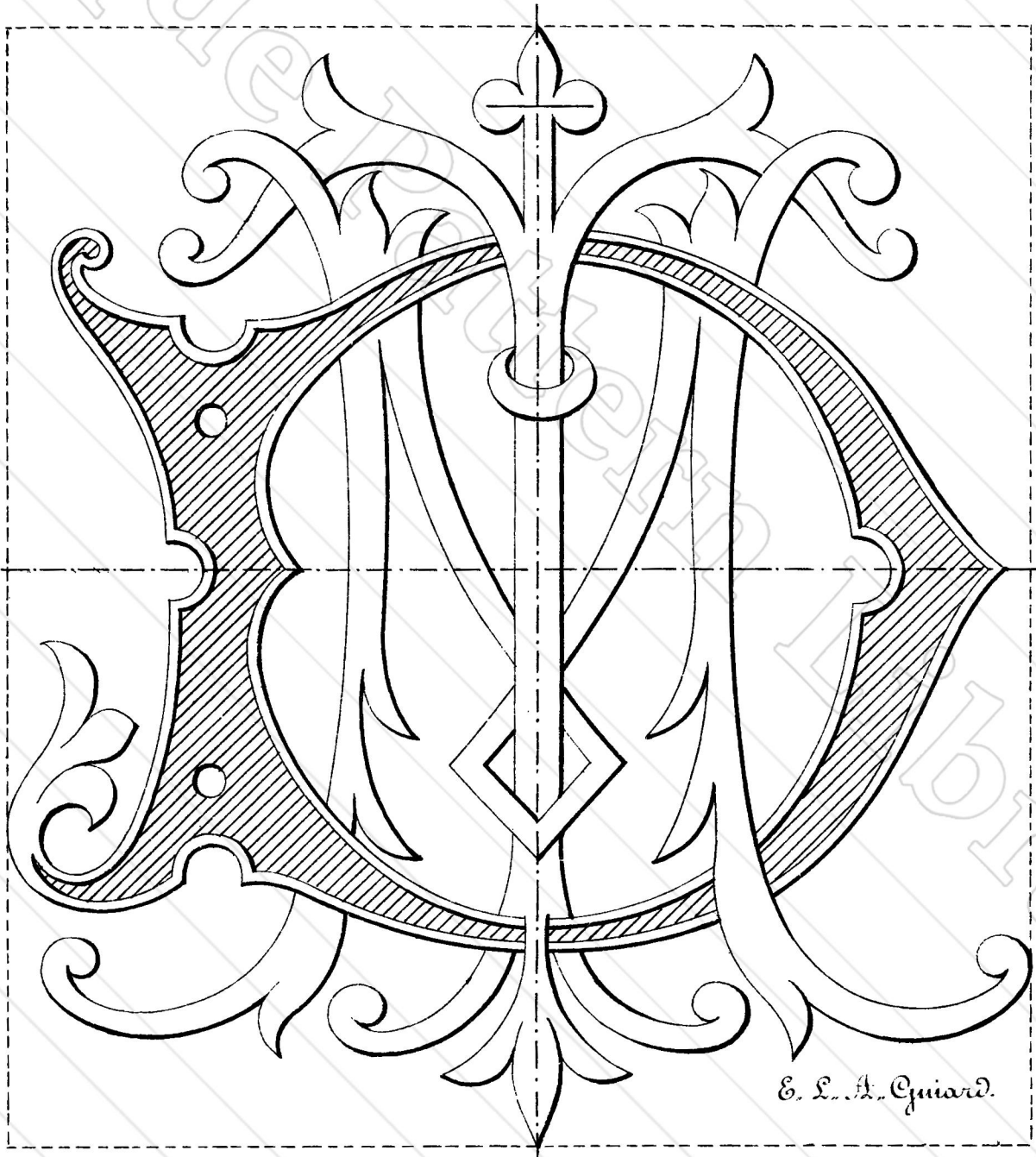

Exercice proposé. Reproduire le dessin ci-dessus en entier à l'échelle approximative de $\frac{4}{5}$. Encadrer le dessin obtenu comme à l'exercice N.º 2.

Dessin d'Ornement à la Plume.

Exercice N^o 53.. Lucarne Elliptique

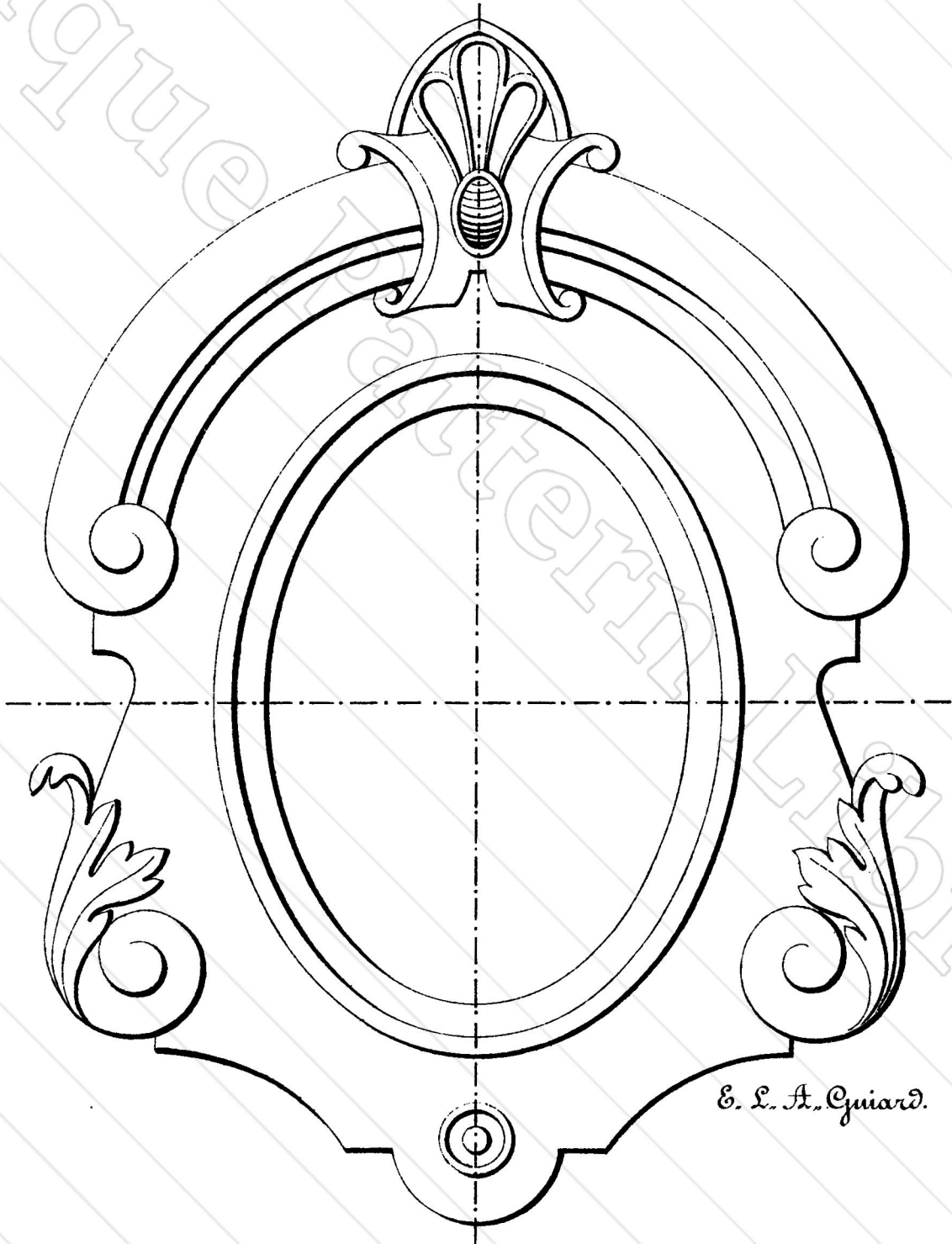

Exercice proposé

Reproduire le dessin ci-dessous en entier en réduisant les dimensions de $\frac{1}{5}$ environ.

Dessin d'Ornement à la Plume

Exercice N.º 54.

Grille d'Imposte

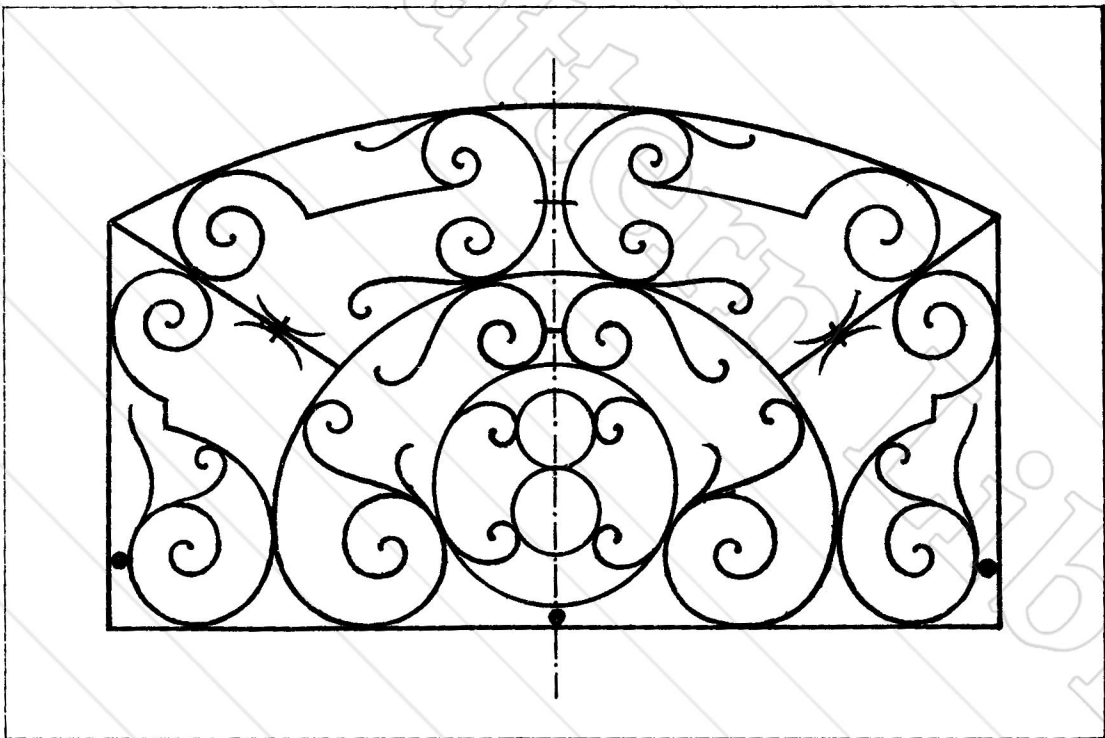

E. L. A. Guiard.

Exercice proposé

Reproduire le dessin ci-dessus à l'échelle approximative de $\frac{1}{3}$.

Dessin d'Ornement à la Plume

Exercice N.º 55.

Grille d'Imposte.

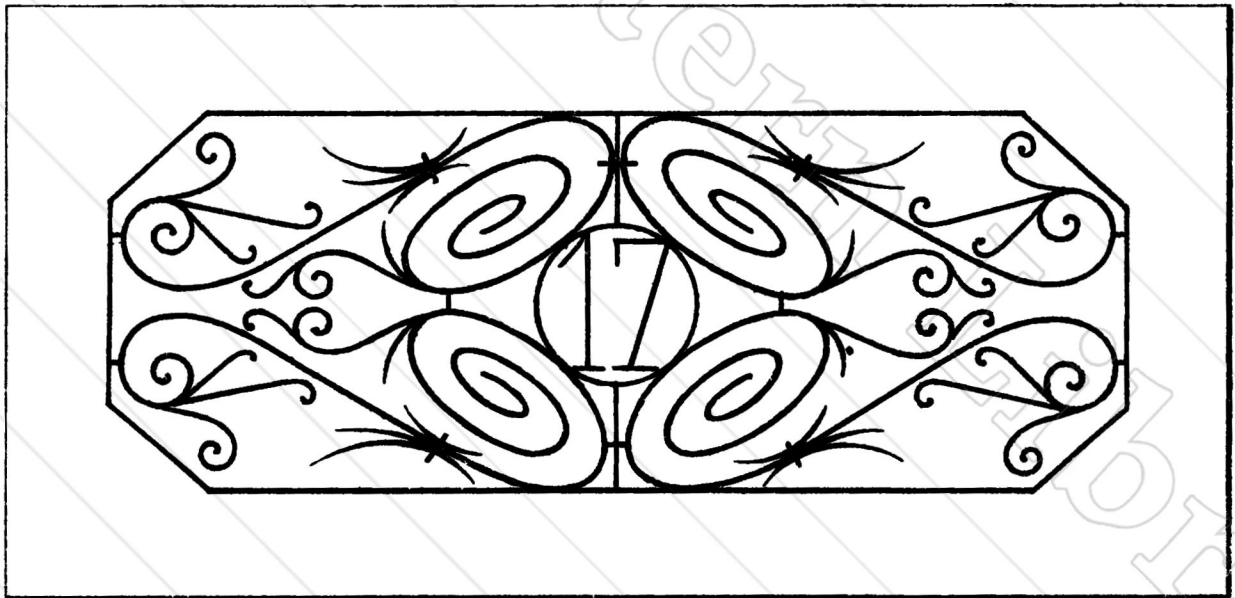

E. L. A. Guiard.

Exercice proposé

Reproduire le dessin ci-dessus en augmentant les dimensions de $\frac{1}{4}$ environ.

Dessin d'Ornement à la Plume

Exercice N.º 56.

Console en fer forgé.

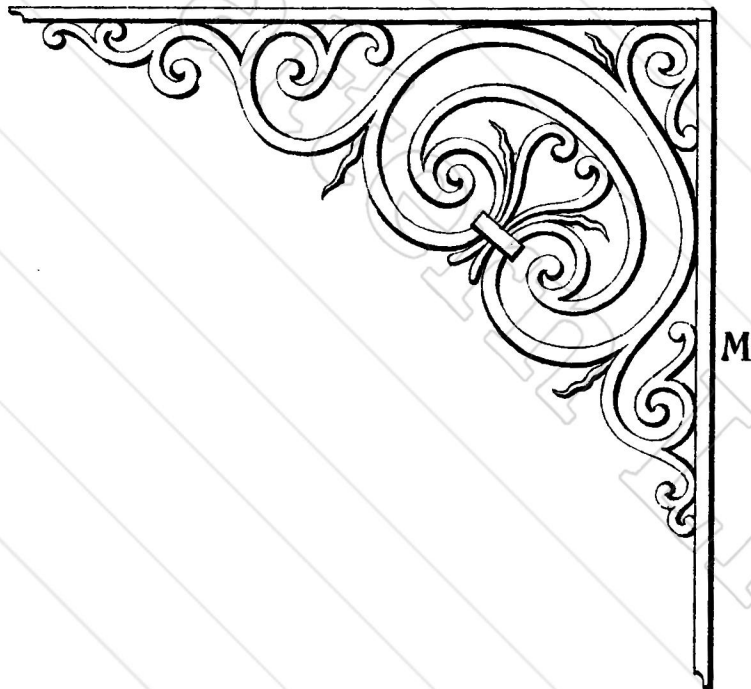

E. L. A. Guiard.

Exercice proposé

Prendre le montant M de la Console représentée ci-dessus pour axe de symétrie et dessiner de part et d'autre de ce montant deux Consoles symétriques, semblables au modèle donné, en augmentant les dimensions de $\frac{1}{3}$ environ.

Dessin d'Ornement à la Plume

Exercice N^o 57

Console en fer forgé.



E. L. A. Guillard.

Exercice proposé

Prendre le montant M de la Console représentée ci-dessus pour axe de symétrie et dessiner de part et d'autre de ce montant deux Consoles symétriques, semblables au modèle donné, en augmentant les dimensions de $\frac{1}{4}$ environ.

Dessin d'Ornement à la Plume

Exercice N^o 58.

Balcon en fer forgé.

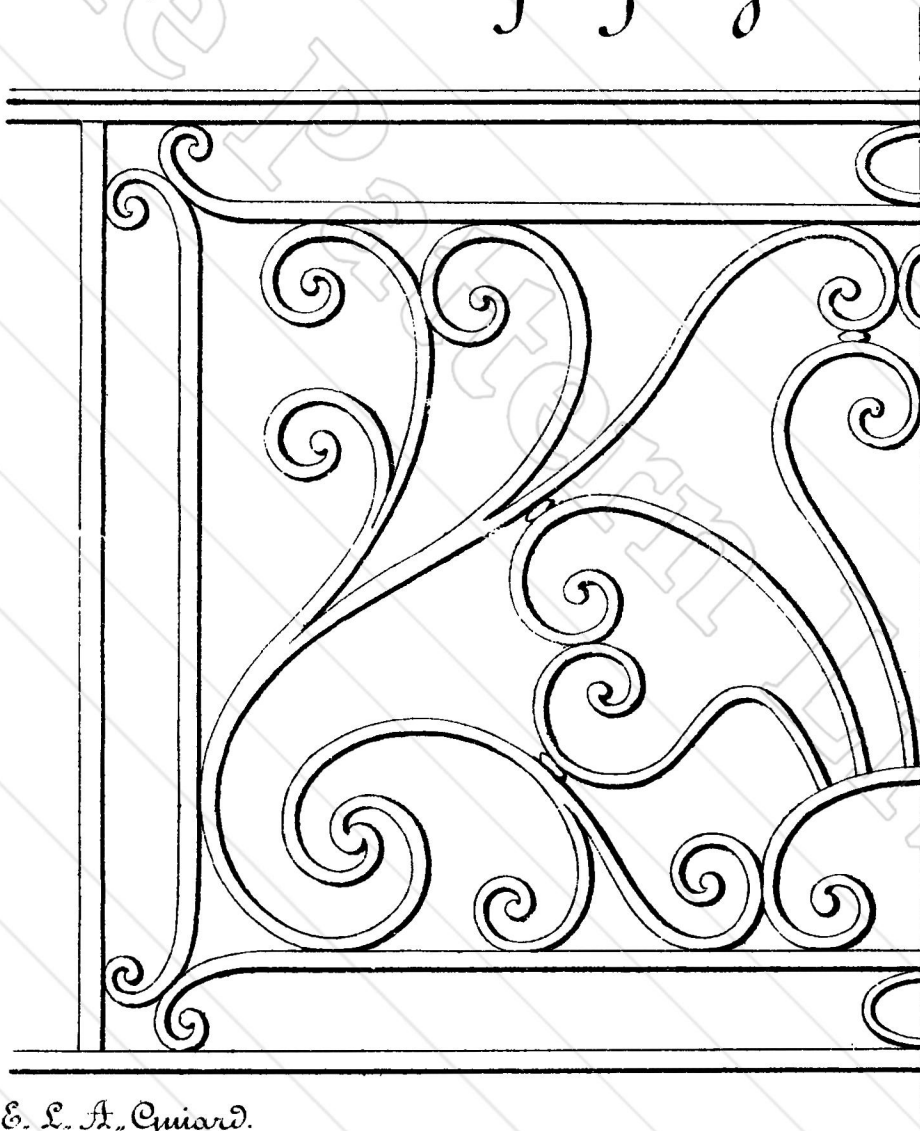

E. L. A. Guillard.

Exercice proposé

Faire le dessin complet du Balcon en fer forgé dont la moitié seulement est représentée ci-dessus en réduisant les dimensions du modèle de $\frac{1}{4}$ environ.

Dessin d'Ornement
à la Plume

Exercice N^o 59.

Lanneau
de
Lorte Cochère
en fer forgé

Exercice proposé

Dessiner en le complétant le motif
de serrurerie ci-contre dont le demi-dessin
seulement est donné en réduisant les dimen-
sions du modèle de $\frac{1}{5}$ environ.

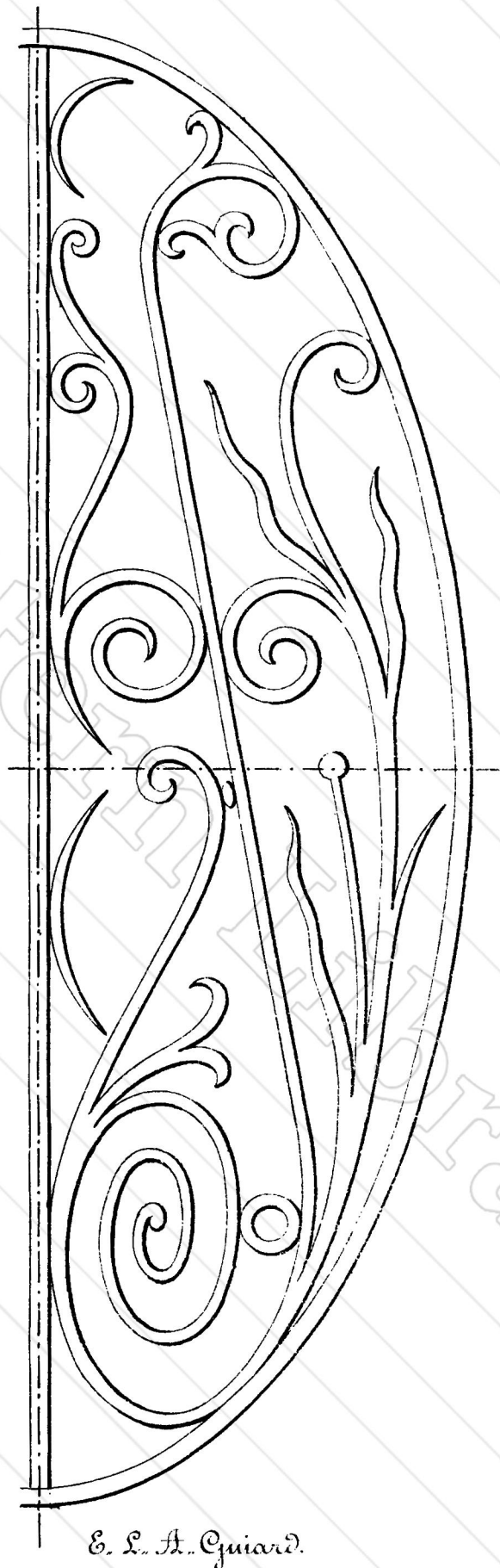

Dessin d'Ornement à la Plume

Exercices N^{os} 60 et 61. - Console de Marquise.

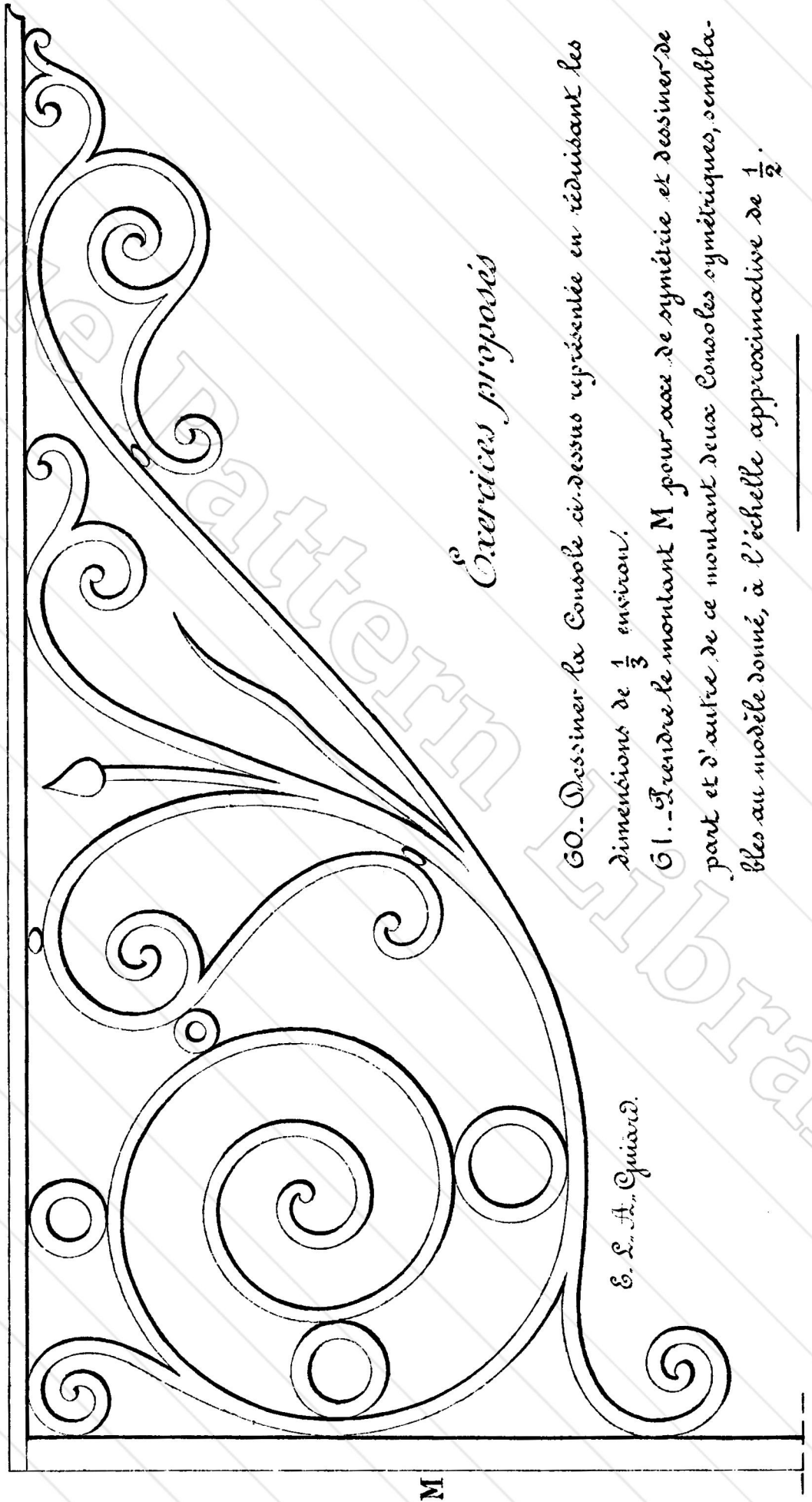

Exercices proposés

60. Dessiner la Console ci-dessus représentée en réduisant les dimensions de $\frac{1}{3}$ environ.

61. Prendre le montant M pour axe de symétrie et dessiner de part et d'autre de ce montant deux Consoles symétriques, semblables au modèle donné, à l'échelle approximative de $\frac{1}{2}$.

E. L. A. Guillard.

Dessin d'Ornement à la Plume
Exercices N^{os} 62 et 63. - Rinceaux et Culot.



E. L. A. Guard.

Exercices proposés.

Exercice N^o 62. - Reproduire le Rinceau A à l'échelle approximative de $\frac{5}{4}$ limité à la coupe a b.

Exercice N^o 63. - Faire le dessin du Culot C, du Rinceau B et de son symétrique B' par rapport à l'axe du Culot, en augmentant les dimensions du modèle de $\frac{1}{4}$ environ.

Dessin d'Ornement à la Plume

Exercices N^{os} 64 et 65.

Motif de Faîtage.

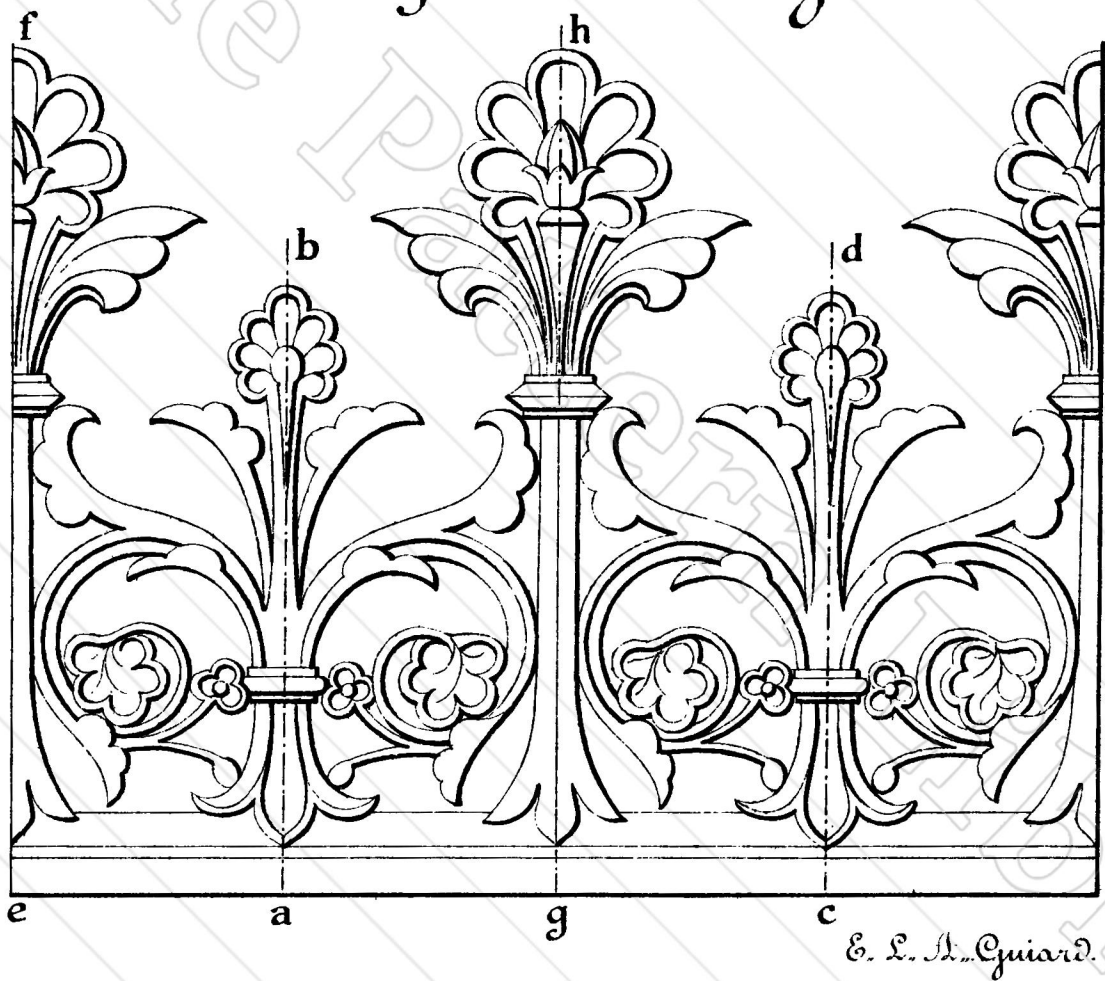

Exercices proposés.

Exercice N^o 64. — Reproduire à l'échelle approximative de $\frac{1}{3}$ le motif d'ornement compris entre les axes a b et c d.

Exercice N^o 65. — Reproduire à la même échelle que ci-dessus le motif d'ornement compris entre les axes e f et g h.

Dessin d'Ornement à la Plume

Exercices N^{os} 66 et 67

Motif de Faîtage

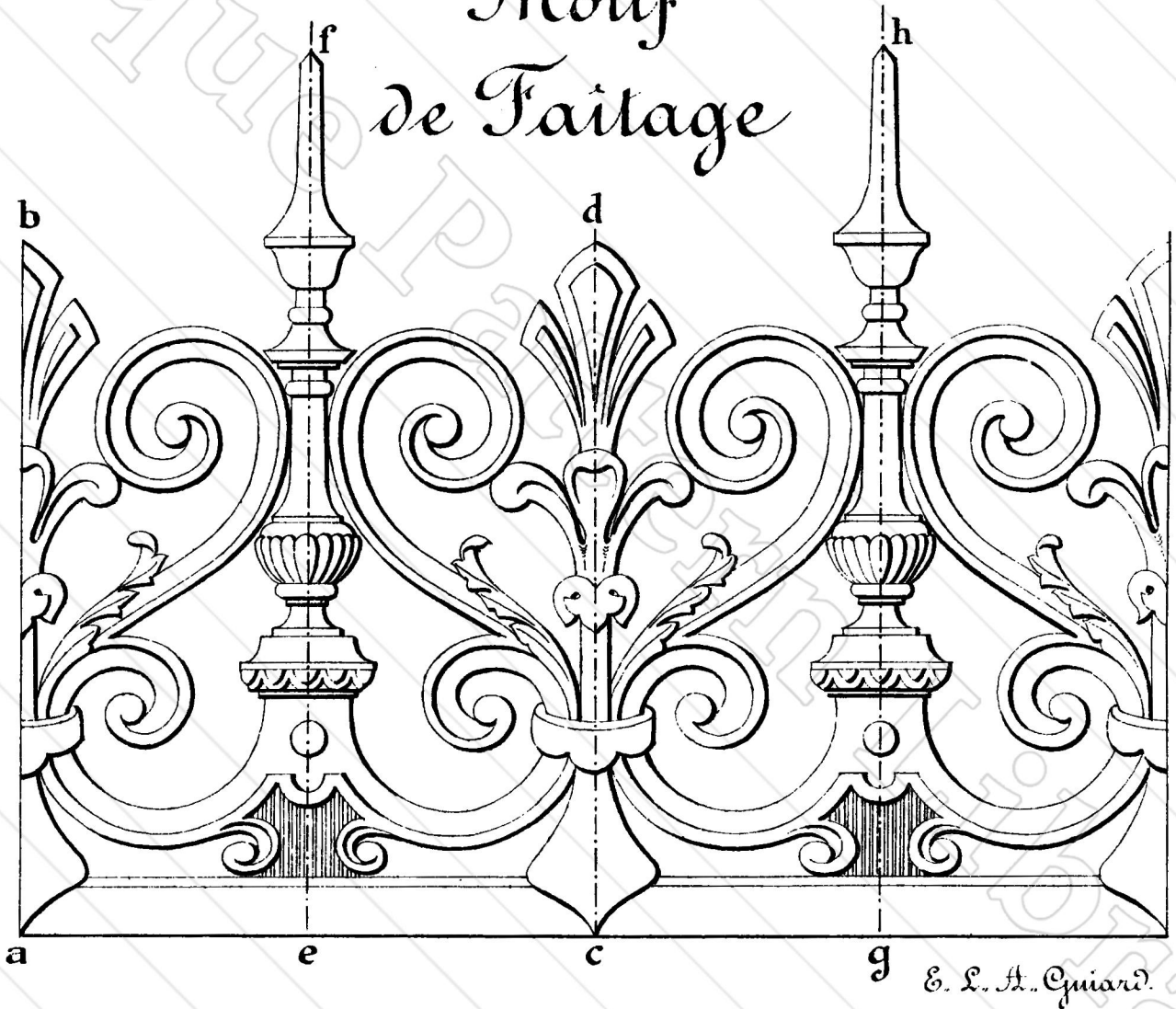

Exercices proposés

Exercice N^o 66. — Reproduire à l'échelle approximative de $\frac{5}{4}$ le motif
d'ornement compris entre les axes a b et c d.

Exercice N^o 67. — Reproduire à la même échelle que ci-dessus le motif
d'ornement compris entre les axes e f et g h.

Dessin d'Ornement

à la Plume

Exercice N° 68.

Rinceau.

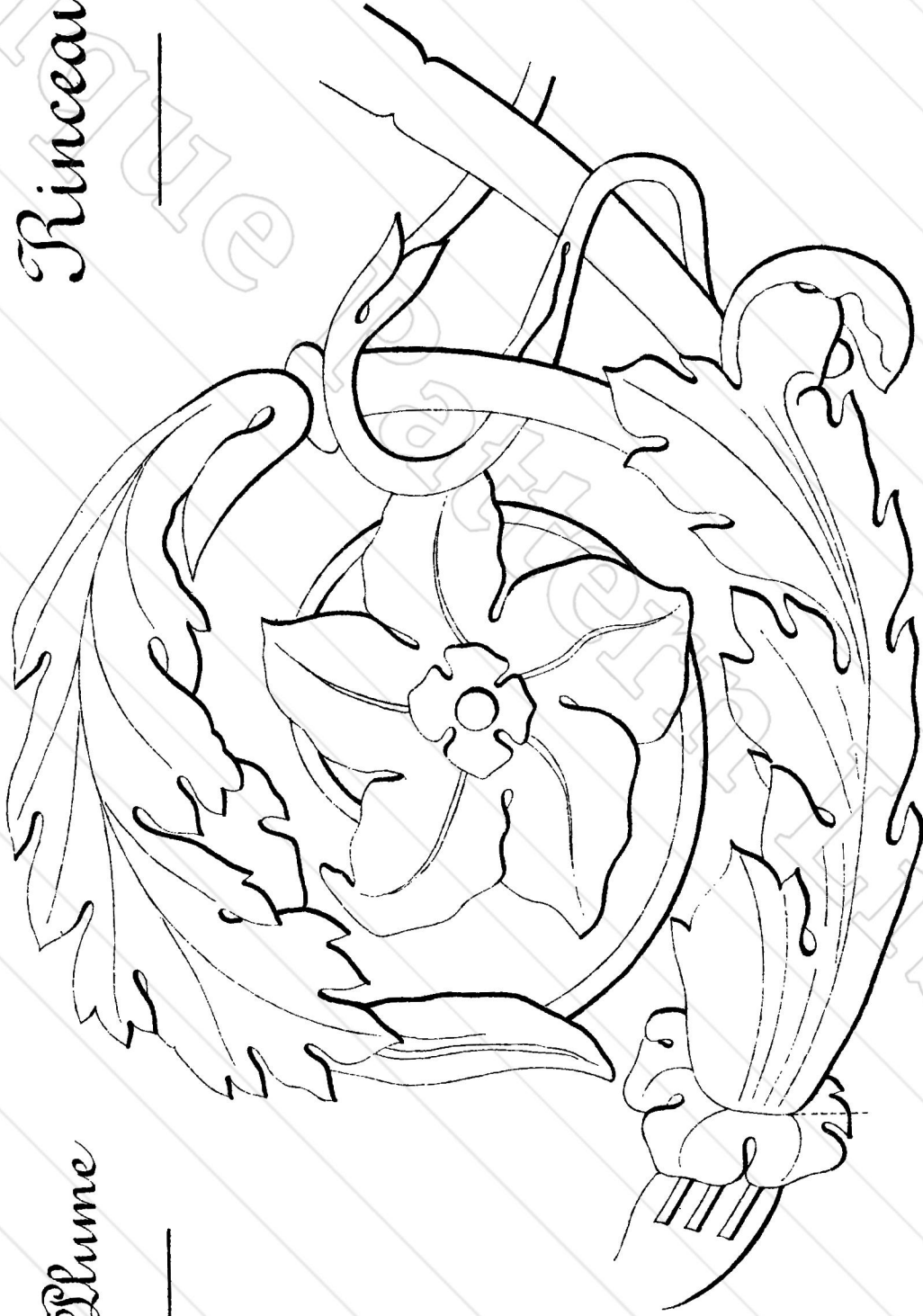

E. L. A. Guillard.

Exercice proposé. — Dessiner le Rinceau ci-dessus en réduisant les dimensions du modèle de $\frac{1}{5}$ environ.

Dessin d'Ornement à la Plume

Exercices N^{os} 69 et 70. - Frise.



E. S. A. Guillard.

Exercices proposés.

Exercice N^o 69. - Dessiner le Rinceau A en augmentant les dimensions du modèle de $\frac{1}{2}$ environ.

Ex. N^o 70. - Dessiner le Rinceau B à l'échelle approximative de $\frac{3}{2}$.

Dessin d'Ornement à la Plume

Exercice N° 71. Lanneau en bois sculpté.



E. L. A. Guillard.

Exercice proposé

Faire le dessin complet à l'échelle approximative de $\frac{3}{4}$ de la partie centrale du Lanneau représenté ci-dessus, limitée aux coupes a b et c d.

Encadrer le dessin comme il est dit à l'exercice N° 2.

Dessin d'Ornement à la Plume

Exercice N.º 72. Lanneau en bois sculpté.

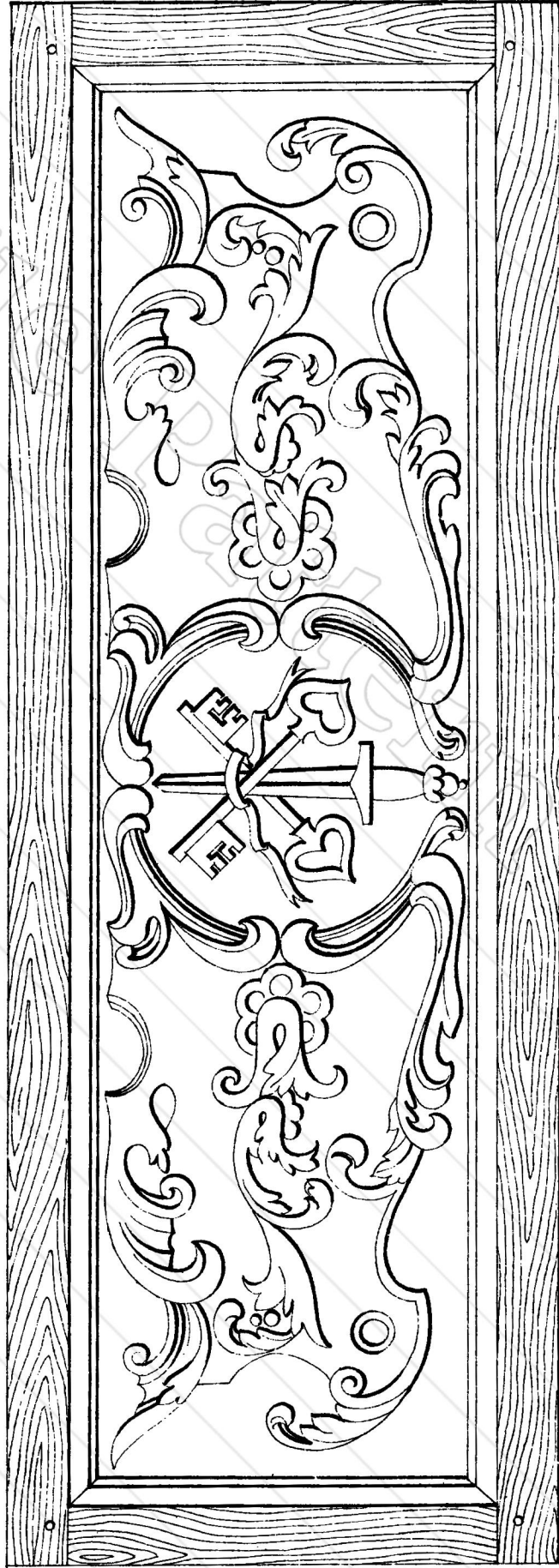

E. S. A. Guard.

Exercice proposé.

Dessiner en doublant les dimensions du modèle, la moitié gauche ou droite du Lanneau représenté ci-dessus, avec l'écusson central en entier.

Antique Pattern Library

Antique Pattern Library